

KMC

A MEMBER OF
KMC GLOBAL GROUP



机化阀门(沈阳)有限公司 (韩独资)
Ji Hua Fa Men (Shenyang) Corporation



全焊接球阀

KMC STANDARD FULLY WELDED BALL VALVES

- **1984 年**
成立亚洲最初开发焊接型球阀的专业企业
韩国KMC Corporation
- **1990 年**
被指定为生产韩国政府所需直埋型球阀的企业
- **1992 年**
被韩国供暖公司指定独家供货企业
- **1994 年**
获得美国石油协会标准及品质管理认证
API6D 认证
- **1995 年**
获得ISO 9001 国际质量体系认证
- **1997 年**
获得NEW-TECHNOLOGY (新技术认证)



- **2000 年**
被金大中总统表彰为 (优秀资本开发有功者)
- **2002 年**
中国法人机化阀门(沈阳)有限公司成立
- **2003 年**
获得俄罗斯 (GOST) 认证
- **2005 年**
机化阀门(沈阳)有限公司沈阳经济技术开发区新建工厂完工，土地20,000 平方米，建筑13,378 平方米
- **2007 年**
获得高新技术认证 (认证号0792101B9033)
- **2008 年**
获得李明博总统的产业勋章
- **2008 年**
获得ISO 14001认证



发展历程 | 世界一流商品认证 World-class product certification DEVELOPMENT HISTORY

- **2008年**
在俄罗斯莫斯科成立办事处
- **2009年**
KMC 在Yeo Ju R&D Center 建厂
- **2009年**
获得经济部新产品 NEP 认证
- **2009年**
获得 CE 认证
- **2009年**
获得新技术开发有功者奖章
- **2010年**
获得财政部授予的模范纳税企业称号
- **2010年**
获得U保温球阀K-商标
- **2010年**
获得出口 3,000 万美元出口塔奖牌
- **2011年**
获得中国特种设备制造许可证
[压力等级A2 (1)、B1、B2]
- **2012年**
获得国家级高新技术企业认证
(认证号GR201221000010)
- **2014年**
获得国外气体用具制造厂注册证书
- **2016年**
获得OHSAS 18001认证
- **2019年**
获得ISO 45001认证
- **2021年**
沈阳市国家级高新产业园 (中德产业园)
新工厂搬迁完成

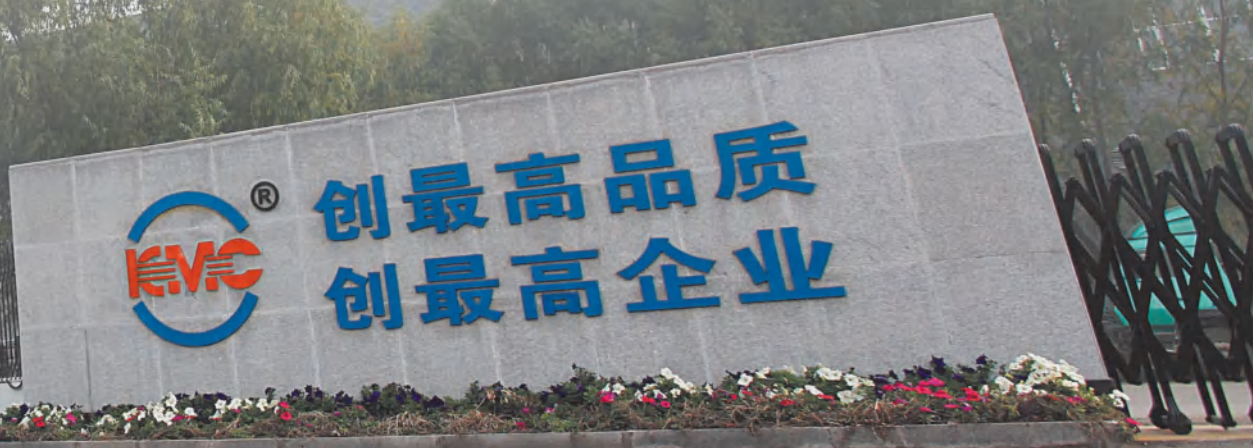

企业介绍 | 创造一流产品，追求客户满意，硬品牌
经得起时间的考验。
COMPANY INTRODUCTION



① 机化阀门沈阳



③ KMC Seoul 研究所



④ MCV 株式会社(YeoJu)



KMC 管线球阀专业制造商

机化阀门(沈阳)有限公司是韩国 KMC 集团在中国成立的独资企业,专业生产焊接球阀。KMC 集团拥有 40 多年焊接球阀的生产经验,技术领先,工艺精湛,设备先进,质量稳定可靠。

机化阀门(沈阳)有限公司于 2002 年在中国成立,位于沈阳经济技术开发区中德产业园,占地面积 20,000 m²,公司设有理化试验检测中心、三坐标测量机、机械加工中心、数控加工中心、大型球体抛光机、800 吨阀体液压机、焊接冷处理设备、装配调压设备、机器人自动切割机、机器人自动焊接机、自动氩弧焊机、CO₂ 自动焊接机、自动埋弧焊机、自动打磨机、法兰组装机、无损探伤检测设备、全自动压力检测机、扭矩检测设备、DN1200 大型阀门组装及压力检测机、静电喷漆、自动烤干设备等各类高精度的生产及检测设备。

公司球阀已经通过了 ISO 9001、ISO 14001、ISO 45001、美国石油协会 API 6D 会标使用许可证(证书编号:API 6D-1208,产品范围:球阀)、欧盟品质标准 CE 认证、德国品质标准 FFI 认证、俄罗斯 GOST 认证、瑞典 P-MARK 认证、英国防火安全 Fire Safety 认证、韩国高新技术 NT 认证、韩国世界一流商品认证、中国特种设备制造 TS 许可证、中国国家级高新技术企业认证等多个认证。

公司产品广泛应用在欧洲、美洲、亚洲国家的城市燃气、区域供热、石油、化工、造船、冶金、钢铁、电厂等各类管道及设备上,生产口径 DN15-DN1400,带过滤装置的球阀为 DN65-DN400,压力为 PN16-64,温度为 -29°C-200°C。

公司始终坚持“日新日日新又日新,日变日日变又日变”的经营理念,不断研发满足客户需求的产品,本着“高品质、迅速供货、有竞争力的价格”的经营原则,竭诚为国内外各界用户服务。



公司认证 COMPANY CERTIFICATION



1



3



4



2



5



6

- 1 CE (BV-法国)
- 2 实用新发明登记证
- 3 世界一流商品认证
- 4 API 6D- (美国)
- 5 国家级高新技术企业认证
- 6 出口3,000万美元奖牌
- 7 OHSAS 18001
- 8 ISO 14001
- 9 ISO 9001
- 10 特种设备制造许可证
- 11 GOST- (俄罗斯)
- 12 国外气体用具制造厂注册书
- 13 FIRE SAFETY (英国)
- 14 P- (瑞典)
- 15 NT- (韩国)

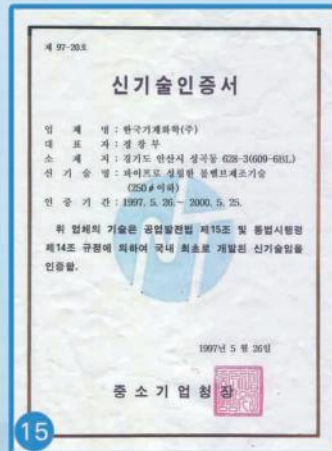
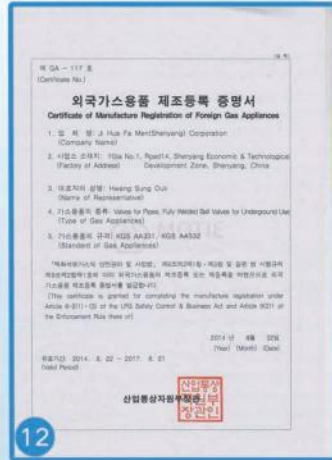

公司专利 COMPANY PATENT



发明专利-阀门自动
打磨机



实用新型专利-阀门顶压
旋转式组装机



实用新型专利-阀门翻
转潜水式测试机



实用新型专利-阀门涡
轮箱扭矩测试机



实用新型专利-阀门压
力兼扭矩测试机



实用新型专利-阀门自
动打磨机



实用新型专利-焊接阀
门安全锁



实用新型专利-焊接阀
门吊运装置



实用新型专利-焊接阀门立式打磨机



实用新型专利-焊接阀门组装成型机



实用新型专利-小型焊接阀门组装成型机



实用新型专利-自滤式焊接球阀



实用新型专利-自滤式球阀球体



外观设计专利-焊接式曲型排气管阀门



外观设计专利-滤网



外观设计专利-自滤式球阀球体

应用领域 APPLICATIONS

用途

城市燃气： 燃气输送管道、主干线及各支线输送管道等。

集中供热： 大型供热设备输送管线、主干线、支线。

热交换机： 管道及各回路启闭。

钢铁厂： 各种流体管道、废气排放管道、燃气和热力输送管道、燃料输送管道等。

各种工业设备： 各种热处理管道、各种工业燃气和热力管道。



1 集中供热



2 城市燃气



3 换热机组



4 核电发电



5 冶金化工



6 钢铁厂

企业资源计划系统 ERP ENTERPRISE RESOURCE PLANNING



ERP电算室

ERP 管理是指建立在信息技术基础上,以系统化的管理思想,为企业决策层及员工提供决策运行手段的管理平台。ERP 系统集中信息技术与先进的管理思想于一身,成为现代企业的运行模式,反映时代对企业合理调配资源,最大化地创造社会财富的要求,成为企业在信息时代生存、发展的基石。

ERP系统的管理对象便是上述各种资源及生产要素,通过对ERP的使用,使企业的生产过程能及时、高质地完成客户的订单,最大程度地发挥这些资源的作用,并根据客户订单及生产状况作出调整资源的决策方法。

主体业务流程

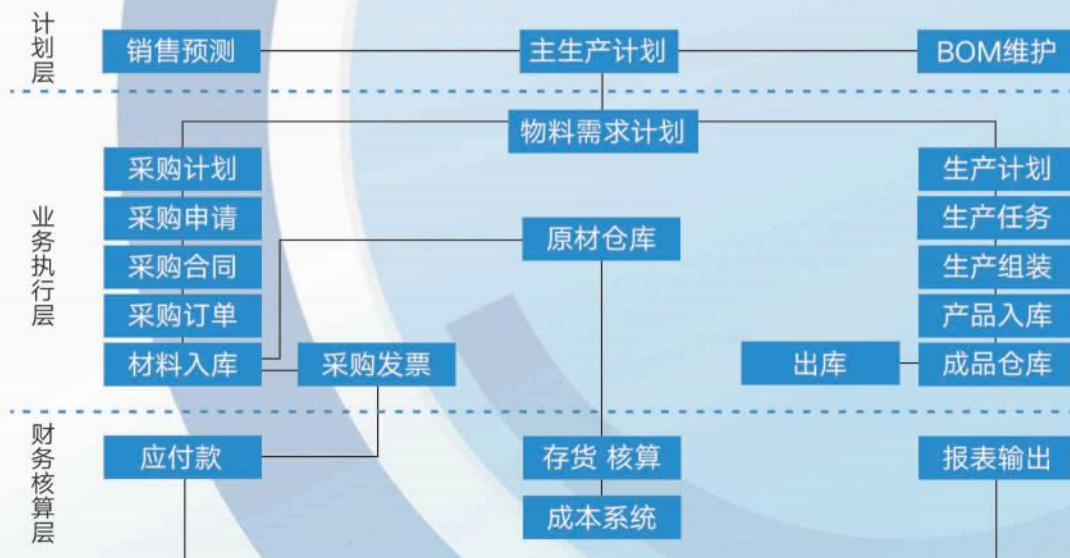

实验室 LABORATORY

理化实验室内部质量控制是实验室质量管理中的重要一环，主要是对检测结果的准确性和可靠性进行关键点控制。

我公司拥有标准的金属理化试验设施，拥有国家二级理化实验室资质，实验室配备进行检测所要求的所有设备并保证在仪器设备性能处于完好和经鉴定合格的状态下，满足检测工作的要求，确保检测数据的准确。同时拥有专业检测人员2人，确保原料符合生产标准，质量安全可靠。

- ① 火花光电直读光谱仪
- ② 球圆度检测仪
- ③ 冲击试验机
- ④ 国家二级理化实验室证书
- ⑤ 三坐标测量机
- ⑥ 万能拉伸试验机
- ⑦ 洛氏硬度仪



生产能力 PRODUCTION CAPACITY

- ① 生产车间
- ② 数控镗铣床
- ③ 数控钻铣床
- ④ 小型数控立车
- ⑤ 机器人自动切割机
- ⑥ 大型数控立车
- ⑦ 数控车床 CNC
- ⑧ 球体加工机



- 9 800吨液压机
- 12 零部件打磨机

- 10 远程遥控作业车
- 13 小型机器人自动焊接机

- 11 零部件清洗池
- 14 大型机器人自动焊接机



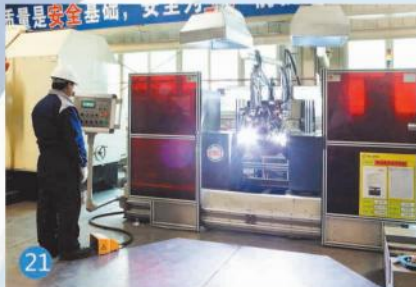
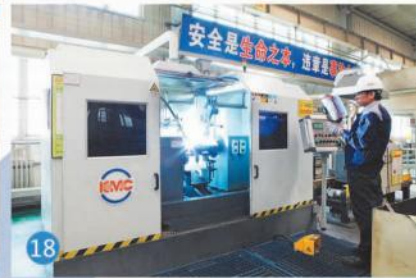

15 密封圈恒温箱

16 小型阀门组装机

17 小型氩弧焊自动焊接机

18 小型CO2自动焊接机

19 小型阀门打磨机

20 大型阀门组装机

21 大型氩弧焊自动焊接机

22 大型CO2自动焊接机

23 DN 1200阀门组装机



24 DN1400阀门埋弧焊接机



25 法兰阀门组装机



26 磷化清洗池

27 静电喷漆

公司拥有亚洲专业生产全焊接球阀 40 多年的研发队伍，不断研发满足合同要求的产品和服务，全部加工程序完全执行 ISO 9001 标准，检测程序执行 ISO 5208 标准，确保产品质量符合 API、EN、GOST 等国际标准。

我公司采用韩国 KMC 原装全自动生产线，确保阀门的每一个环节达到最佳精度，利用科学精密的制造设备，高精度专业的检测设备，使生产加工过程更高效，产品质量更可靠，在市场中更具竞争力。

我公司引进精密的机器人全自动切割机，切割精度高，速度快；最新款数控钻铣床、数控镗铣床加工精度高；800 吨阀体液压机，液压效果更稳定；公司自主研发设计的集中供气系统，保证焊接均匀，焊缝无砂眼；水循环系统：保证阀门清洗的洁净度及阀门冷却时的温度控制；远程自动遥控车：极大提高了工作的效率；机器人全自动焊接机，焊接速度快，均匀，精度高；全自动氩弧焊接机及 CO₂ 焊接机，确保焊接部位的整体性；全自动焊缝打磨机，焊缝光泽；法兰组装机，同心度更精准；DN1400 大型阀门组装机，全面提升大口径阀门的生产能力，缩短供货期，显著提高国内市场竞争力。

KMC 是专业生产全焊接球阀的企业。

检测设备 TESTING EQUIPMENT

水压、气压密封检测 (Pressure Test)

• 阀体水压检测 (Shell Hydrostatic Test)

封闭阀门两端，阀门部分开启，向阀门壳体内充满试验液体，逐渐加压到最小冷工作压力的 1.5 倍，保压至规定时间，目测壳体外表面有无泄漏。（冷工作压力：阀门在流体温度为 20℃时操作的给定的最大流体压力。）

ISO 5208 (Shell Test)		
Valve Size.NPS	检测压力 Test Pressure	Test Time.Sec
DN50 以下	1.5times at 20°C	15 秒
DN65-DN150	MAX.Operating Pressure	60 秒
DN200-DN300	检测压力要比阀门的最大使用	120 秒
DN350 以上	压力高1.5倍以上 (20°C)	300 秒



• 密封水压检测 (Closure Test)

封闭阀门两端，阀门部分开启，向阀门内腔充满试验液体，逐渐加压到最小冷工作压力的 1.1 倍，关闭阀门启闭件按规定时间保持一端的试验压力，释放另一端的压力，检查该端泄漏情况。重复上述步骤和动作，进行另一端的试验。（冷工作压力：阀门在流体温度为 20℃时操作的给定的最大流体压力。）

ISO 5208 (Closure Test)		
Valve Size.NPS	检测压力 Test Pressure	Test Time.Sec
DN50 以下	1.1times at 20°C	15 秒
DN65-DN150	MAX.Operating Pressure	60 秒
DN200-DN300	检测压力要比阀门的最大使用	120 秒
DN350 以上	压力高1.1倍以上 (20°C)	120 秒



• 密封气压检测 (Air Seat Test)

阀门部分开启，向阀门壳体内冲入试验介质，非活性煤气 (Inertgas) 或空气，加压到 $6\text{Pa} \pm 1\text{Pa}$ ，关闭阀门启闭件，保持一端压力到规定时间，释放另一端的压力，无可见泄漏；另一端按同样方法进行。

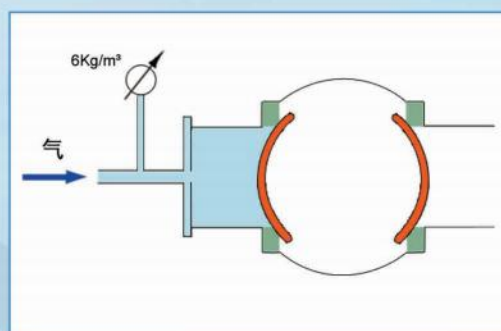

检测设备 TESTING EQUIPMENT



MT (荧光磁粉) (部件表面无损探伤检测)



UT检测 (焊接处内部探伤检测)



顶压式液压阀门测试机 (阀门扭矩、水压检测、气压检测)



潜水式阀门检测机 (水压检测、气压检测)



大型多功能潜水式打压机 (水压检测、气压检测)



立式打压机（气压检测）



齿轮扭矩检测（检测齿轮扭矩是否与阀门扭矩相符）



打号机



防腐电火花检测



漆膜厚度检测

成品包装 PRODUCTS PACKAGE

• 小型包装

安全性：空间上的合理利用，减少阀门间撞击方便储运。

科学性：采用统一的包装风格，有利于品牌的推广和确认。

先进性：采用国际标准纸箱，有利于阀门数量的清点。



• 大型包装

采用阻隔性（气密性）优良的铝箔包装材料及严格的密封技术和要求，能有效防止包装物质的交换，能有效地防止阀门材料腐蚀，又可防止二次污染，真空包装容器内部气体已排除，避免气体的膨胀而使包装材料破裂。



产品特点

PRODUCT FEATURES

● 全焊接球阀技术特点

- 1 整体式焊接球阀，不会有外部泄露等现象。
- 2 由于阀座是由碳化特氟隆密封环及弹簧构成的，所以对压力和温度的变化适应能力强，在标注压力和温度范围内不会产生任何泄漏。
- 3 球体的加工过程由先进的计算机检测仪跟踪监测，所以球体的加工精度高。
- 4 由于阀体材料跟管道材质一样，不会出现应力不均，也不会因地震及车辆经过地面时而产生变形，管道耐老化。
- 5 密封环采用含量 25% Carbon (碳素) 的 C+PTFE 材质，保障完全无泄漏。
- 6 直埋式焊接球阀可以直接埋于地下，不用建高大阀门井，只需在地面上设置小型浅井，大大节省施工费用及工程时间。
- 7 可根据管道的施工及设计的要求，调整阀体的长短和阀杆的高度。
- 8 球体的加工精度非常精密，操作轻便，无不良干涉。
- 9 与同类行业的同种规格产品相比，阀体小，外形美观。
- 10 在阀门正常操作、使用的情况下，质保20年。

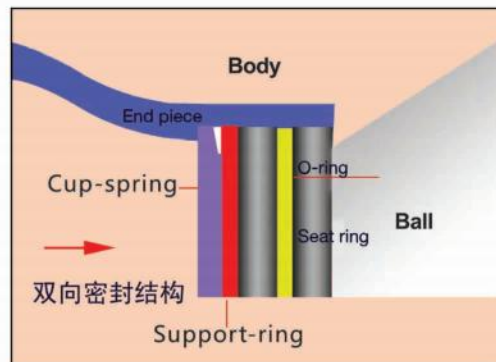

NO.	NAME	零部件名称	种类	种类
1	BODY	阀体	钢管	ASTM A53 或同等材质
2	BALL	球	不锈钢	AISI 304
3	END PIECE	管接头	钢管	ASTM A53 或同等材质
4	SEAT RING	密封环	碳化特氟隆	25% C+PTFE
5	STEM-S	阀轴	不锈钢	AISI 410
6	SPRING RING	弹簧	合金钢	SM20C
7	O-RING	O型环	氟橡胶	VITON
8	DU-BUSHING	干式轴承	钢特氟隆	SPCB+PTFE
9	NECK-S	阀杆轴套	碳钢	AISI 1020 (SM20C)
10	THRUST BEARING	推力轴承	特氟隆	PTFE

供热球阀目录

DH-PRODUCTION RANGE



标准焊接式 (短体形)



法兰式



通径球阀



齿轮传动式 (短体形)



过滤球阀



短体形直埋式

公称通径：DN15-DN1400

压力等级：PN16-PN64

适用温度：-29°C-200°C

适用介质：水、气、油

操作方式：手柄、齿轮、电动、气动

使用领域：集中供热管线、城市供暖管线、
换热机组、发电厂、造船、冶金、石油等工业管线等。

编号说明 NUMBER EXPLAIN

例如：焊接式短体形、标准径、DN50、PN25、常用高度、无排气、L型手柄、外部喷漆处理，

编号方法为：1R050200LE。

1	连接方式	1	2	3	4	5	6	7
		焊接式 (短体形)	焊接式 (长体形)	法兰式	法兰/焊接式	螺纹式	螺纹/焊接式	钢PE转换式
R	口径选项	R			F			
		标准径 (Regular)			通径 (Full)			
050	公称通径	015	050	200	1400			
		DN15起	DN50	DN200	DN1400止			
2	压力等级	1	2	4	6			
		PN16(1.6Mpa)	PN25(2.5Mpa)	PN40(4.0Mpa)	PN64(6.4Mpa)			
0	阀杆高度	0			H			
		常用高度			直埋式			
0	排气形式	0	1	2				
		无排气	单排气	双排气				
L	操作方式	L	T	H	V	A		
		L-型手柄	T-型手柄	水平齿轮	垂直齿轮	自动控制		
E	外部处理	E			F			
		EPOXY Paint喷漆			FRP-玻璃纤维			

标准径焊接式球阀（短体形）

DH-STANDARD REGULAR BORE WELDED BALL VALVE

● 手柄传动式 PN25

单位：mm

SIZE	型号	A	B	L	D1		D2
					EN	GOST	
DN15	1R015200L	129	86.0	210	21.3	21.7	34
DN20	1R020200L	129	90.0	230	26.9	27.2	42.7
DN25	1R025200L	159	103.3	230	33.7	34.0	48
DN32	1R032200L	159	107.2	260	42.4	42.7	60
DN40	1R040200L	230	120.0	260	48.3	48.6	76
DN50	1R050200L	230	126.0	300	60.3	57.0	89
DN65	1R065200L	300	176.0	300	76.1	76.3	114
DN80	1R080200L	300	186.1	300	88.9	89.0	140
DN100	1R100200L	400	210.0	325	114.3	108.0	165
DN125	1R125200L	400	214.0	325	139.7	134.0	180
DN150	1R150200L	450	248.0	350	168.3	159.0	219

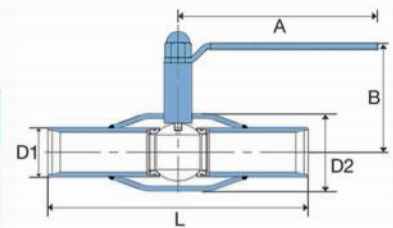

手柄传动式 / Lever Type

·DN150 根据客户需要可选择齿轮

● 齿轮传动式 PN25

单位：mm

SIZE	型号	A	B	L	D1		D2	E
					EN	GOST		
DN200	1R200200H	246	300	400	219.1	219.0	267	369
DN250	1R250200H	274	400	560	273.0	273.0	356	453
DN300	1R300200H	336	500	635	323.9	323.9	457	515
DN350	1R350200H	319	500	650	355.6	377.0	508	540
DN400	1R400200H	381	560	760	406.4	426.0	559	530
DN450	1R450200H	358	560	842	457.2	478.0	559	550
DN500	1R500200H	449	630	910	508.0	530.0	660	630
DN600	1R600200H	476	710	1065	610.0	630.0	812	762
DN700	1R700200H	507	800	1346	711.0	720.0	1016	830
DN800	1R800200H	624	900	1524	813.0	820.0	1130	910
DN900	1R900200H	844	900	1727	914.0	920.0	1245	1025
DN1000	1R1000200H	881	1000	1750	1016.0	1020.0	1415	1165
DN1200	1R1200200H	1092	1000	2050	1219.0	1220.0	1576	1289
DN1400	1R1400200H	1092	1000	2300	1422.0	1420.0	1890	1150

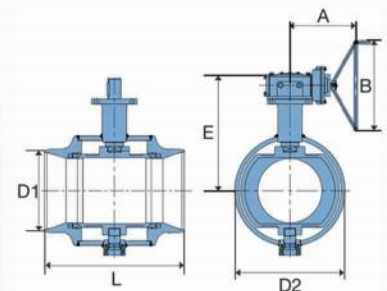
 水平齿轮传动式
Horizontal Gear Type

通路焊接式球阀（短体形）

DH-FULL BORE WELDED BALL VALVE

● 通路手柄传动式 PN25

单位：mm

SIZE	型号	A	B	L	D1		D2
					EN	GOST	
DN15	1F015200L	129	90	210	21.5	21.7	42.7
DN20	1F020200L	159	103	230	26.9	26.5	48.0
DN25	1F025200L	159	107	260	33.7	34.0	60.0
DN32	1F032200L	230	120	260	42.4	38.5	76.0
DN40	1F040200L	230	126	300	48.3	47.0	89.0
DN50	1F050200L	300	176	300	60.3	57.0	114.0
DN65	1F065200L	300	186	300	76.1	76.3	140.0
DN80	1F080200L	400	210	300	88.9	89.1	165.0
DN100	1F100200L	400	214	325	114.3	108.0	180.0
DN125	1F125200L	450	248	350	139.7	134.0	219.0
DN150	1F150200L	650	280	490	168.3	159.0	267.4

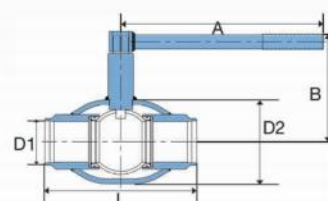

手柄传动式 / Lever Type

● 通路齿轮传动式 PN25

单位：mm

SIZE	型号	A	B	L	D1		D2	E
					EN	GOST		
DN200	1F200200H	275	400	580	219.1	219.0	356	396
DN250	1F250200H	330	500	550	273.0	273.0	457	470
DN300	1F300200H	336	500	630	323.9	323.9	508	539
DN350	1F350200H	357	560	762	355.6	377.0	559	530
DN400	1F400200H	440	630	838	406.4	426.0	660	613
DN500	1F500200H	470	710	970	508.0	530.0	812	730
DN600	1F600200H	506	800	1140	610.0	630.0	1016	848
DN700	1F700200H	605	900	1346	711.0	720.0	1130	908
DN800	1F800200H	659	900	1524	813.0	820.0	1245	1040
DN900	1F900200H	881	1000	1727	914.0	920.0	1433	1165
DN1000	1F1000200H	1092	1000	1950	1016.0	1020.0	1576	1170
DN1200	1F1200200H	1092	1000	2250	1219.0	1220.0	1939	1180

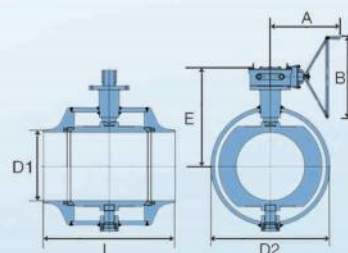

水平齿轮传动式
Horizontal Gear Type

直埋式球阀

DH-UNDERGROUND BALL VALVE

• Main Materials / 主要材质

- ① End Piece : Carbon Steel ASTM A106 Gr.B Or Equivalent
管接头：碳素钢
- ② Insulation : Polyurethane En 253,Iso 1922,4590 , etc.
保温材料：聚乙烯发泡
- ③ Casing Pipe : High Density Polyethylene Pipe (HDPE)
外管：高密度无缝管
- ④ Leak Detection Wire : NI-Cr&Cu Tinned Wire,Cu Wire
线路检测线：镍铬和铜镀锡丝，铜导线
- ⑤ District Heating End Cap : Shrinkable DHEC
区域供热值：热收缩 DHEC

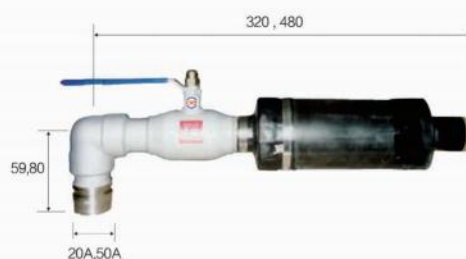

Air Vent Ball Valve

• 预制保温球阀说明

KMC预制保温球阀主要用于供热行业中的水、气管线上，由于采用了先进的保温设施，极大的降低了热量损失，满足了用户的使用需求，同时也方便了施工。

• 标准径直埋式 PN25

单位：mm

SIZE	型号	D1		D2	L	
		EN	GOST		S	L
DN50	1R0502H0T	60.3	57.0	160	300	1000
DN65	1R0652H0T	76.1	76.3	175	300	1000
DN80	1R0802H0T	88.9	89.1	210	300	1000
DN100	1R1002H0T	114.3	108.0	226	325	1000
DN125	1R1252H0T	139.8	134.0	260	325	1000
DN150	1R1502H0T	168.3	159.0	305	350	1000
DN200	1R2002H0V	219.1	219.1	365	400	1000
DN250	1R2502H0V	273.1	273.1	500	560	1450
DN300	1R3002H0V	323.9	323.9	560	635	1610
DN350	1R3502H0V	355.6	377.0	630	650	1650
DN400	1R4002H0V	406.4	426.0	710	760	1700
DN450	1R4502H0V	457.2	478.0	800	842	1700
DN500	1R5002H0V	508.0	530.0	800	910	1700
DN600	1R6002H0V	609.6	630.0	1000	1065	1900
DN700	1R7002H0V	711.0	720.0	1016	1346	2100
DN800	1R8002H0V	813.0	820.0	1130	1524	2350
DN900	1R9002H0V	914.0	920.0	1245	1727	2610

·DN150 根据客户需要可选择齿轮

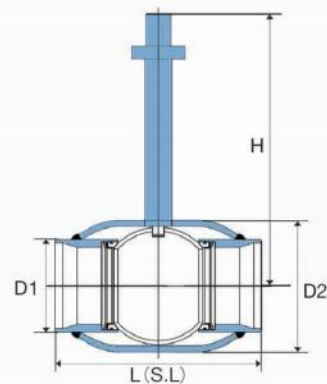

标准型直埋式（短体形/长体形）

全焊接过滤球阀 WELDED STRAINER BALL VALVE

• 背景技术

在流体介质输送管道中，球阀是一种有效必备的截断装置，为了清除流体介质中的杂质和污物，保持输送管道的清洁和畅通，在输送管道中设置过滤器则是一种提高流体质量必不可少的重要设备，现有输送管道中安装过滤器和球阀因占用空间大，常受到使用条件的限制，并且过滤器拆洗困难。

本实用新型自虑式焊接球阀，解决了现有管道中设置过滤器受到的安装条件限制和维修时存在的清洗困难等问题，其设计合理结构紧凑，操作灵活省力，安装、维修非常方便，既显著减少占用空间，又有利于降低成本和广泛推广应用。

在自虑式焊接球阀开启状态下，流体介质通过球体的通孔内腔时，可以由自身设置的过滤网对流体介质进行过滤，当球体顺时针转 90 度时，自虑式焊接球阀处于关闭状态，起截断输送管道中流体介质的作用。

在阀体的侧壁设置联通的中道法兰和与清洗水管连接的排污管，可以通过打开中道法兰盖和排污管，方便快捷的清洁过滤网，也可以在排污管上设置电动阀门或气动阀门，以便实现对过滤网进行自动冲洗。若过滤网破损，打开中道法兰盖可以进行更换。



技术特点

TECHNOLOGY FEATURES

- ① 整体式焊接球阀，不会有外部泄露等现象。
- ② 阀座由碳化特氟龙密封环及弹簧构成，对压力和温度的变化适应能力强，在标注压力和温度范围内不会产生任何泄漏。
- ③ 球体的加工过程由先进的计算机检测仪跟踪监测，球体的加工精度高。
- ④ 密封环采用含量 25% Carbon (碳素) 的 C+PTFE 材质，保障完全无泄漏。
- ⑤ 与同类相同规格产品相比，阀体小，重量轻，外形美观，使用寿命长。
- ⑥ 阀体、球体及边阀体均采用无缝钢管压制成型。阀杆处采用双道“O型圈”密封，并且具有防吹出功能。
- ⑦ 过滤网与球体结合为一体，滤网球阀连接在管道中本身有过滤功能，可以替代过滤器进行使用，起到一阀多用的效果，节省了管道安装空间及运营成本，可以阻拦直径大于4mm的杂质通过。
- ⑧ 滤网采用坡型口设计，保证阀门在阻断杂质颗粒情况下介质正常通过，阀门正常工作。采用泄压阀设计，可调节阀体内外压差，提高阀门安全性能，同时可采用螺纹球阀替代泄压阀，操作更省时、省力、方便、灵活。

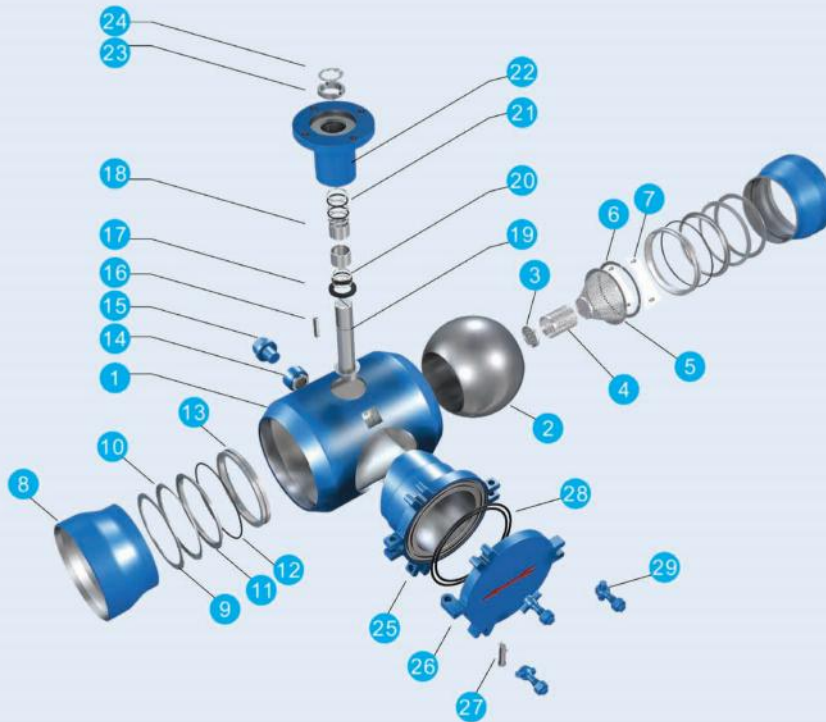

• 过滤阀门专利号: 201120147097.0

① 阀体	⑥ 固定圈	⑪ 支撑环	⑬ 密封环	⑮ 泄压阀座	⑲ 阀杆	⑲ O型圈	⑳ 垫片	㉑ O型圈	㉒ 盖板
② 球体	⑦ 六角螺钉	⑫ O型圈	⑭ 泄压阀	⑯ 泄压阀	⑳ 垫片	㉑ O型圈	㉒ 盖板	㉓ 销轴	㉔ 活结螺栓
③ 底网	⑧ 边阀体	⑬ 密封环	⑮ 泄压阀	⑯ 泄压阀	⑰ 挡片	⑱ 压环	㉑ O型圈		
④ 筒网	⑨ 金属垫片	⑫ O型圈	⑮ 泄压阀	⑰ 挡片	⑱ 压环	㉑ O型圈			
⑤ 锥体网	⑩ 碟簧	⑬ 密封环	⑮ 泄压阀	⑰ 挡片	⑱ 压环	㉑ O型圈			

标准径焊接式过滤球阀 STRANDARD REGULAR BORE WELDED STRAINER BALL VALVE

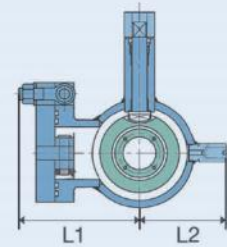
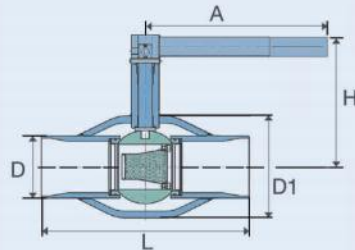

● 手柄传动 PN25

单位：mm

SIZE	A	L	L1	L2	D		D1	H
					EN	GOST		
DN65	300	360	176	114	76.1	76.3	140	186
DN80	400	370	204	127	88.9	89.0	165	210
DN100	400	380	204	127	114.3	108	165	210
DN125	400	385	210	135	139.7	134	180	214
DN150	450	400	245	155	168.3	159	219	220

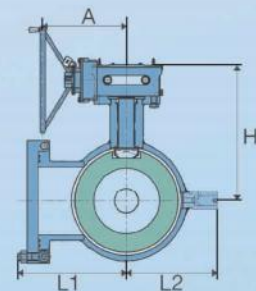
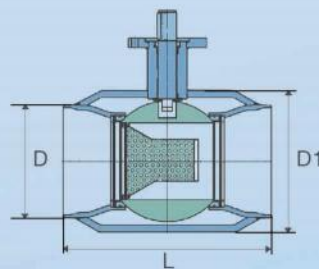

● 齿轮传动 PN25

单位：mm

SIZE	A	L	L1	L2	D		D1	H
					EN	GOST		
DN200	198	400	270	178	219.1	219.0	267	318
DN250	225	560	332	222	273.1	273.0	356	395
DN300	245	740	407	282	323.9	323.9	457	467
DN350	336	762	452	312	355.6	377.0	508	590
DN400	325	838	489.2	337.6	406.0	426.0	558	610

全焊接过滤球阀 WELDED STRAINER BALL VALVE

传统过滤阀门



劣势：普通过滤器，只有过滤功能，需要配合阀门使用，占用空间大，增加安装成本。

KMC过滤阀门



优势：KMC全焊接过滤球阀，有一阀多用的功能，既起到介质切断作用，同时拥有过滤功能，这样既省了安装空间，也可以节省传统的前置过滤器，安装清洗简单、方便，全焊接结构，使用寿命更长久。

技术参数		主要部件名称	材质
公称通径	DN65-DN400	阀体	碳钢
公称压力	PN16-PN64	球体	不锈钢
使用温度	-29°C-200°C	滤网	不锈钢
操作方式	手柄、齿轮、电动、气动	排污盖	碳钢
使用范围	供热管网、污水处理、空调管网等工业管线领域	中道法兰	碳钢
使用介质	水、气、油等无腐蚀性介质	阀座	碳化特氟龙

独特的滤网设计 UNIQUE STRAINER DESIGN

传统过滤网设计

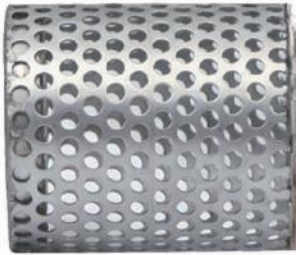

杂质颗粒被截断于整个滤网内，介质通过时严重受阻，热量损失较大，加大阀门内压力，减少阀门使用寿命。

KMC坡型口过滤网设计



坡型口设计，杂质颗粒被截断于滤网底部，介质于坡型口处正常通过，不增加热量损失，不对阀门产生内压力，不减少阀门使用寿命。

• 可选择的泄压方式

该过滤阀门的标准泄压配置为泄压阀结构，同时可选择螺纹球阀替代泄压阀。

• 泄压阀设计

阀门在进行清洗/维护时，可通过泄压阀来泄掉阀体内的压力，后打开排污口对滤网进行清洗/维护，安全性非常可靠。

• 螺纹球阀设计

通过螺纹球阀来泄掉过滤阀体内的压力，螺纹球阀开启释放阀门内压力直至无压，用气压泵对螺纹球阀一侧施加压力来清除滤网内的灰尘及杂质。



使用方法 USING METHOD

• 安装及使用方法

阀体箭头指向为介质流动方向，关闭球阀，打开法兰盖的活结螺栓，取出滤网即可以清除阻拦下来的杂质

• 清洗过程



正常使用状态下的自滤式全焊接球阀阀体箭头所指方向为介质流动方向。

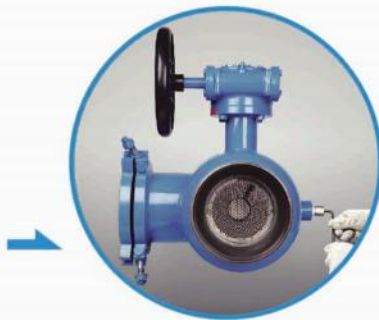

关闭过滤阀门，通过泄压阀，逐渐释放阀体内压力直至无压。



阀门内无压力后，缓慢打开过滤球阀排污口。



把已经清洁的过滤网，重新安装回阀门内，开始正常工作。



取下固定过滤网的螺栓后取出装满颗粒，杂质的过滤网。



排空阀门内的液体污垢及杂质颗粒

燃气用球阀简介 CG-CITY GAS BALL VALVE

KMC 是专业生产及销售全焊接球阀的韩国企业，被韩国政府评为韩国代表性球阀，产品广泛应用于城市燃气的地下管线、天然气输送管线、调压站等领域。

KMC 为了确保阀门的质量上乘，全部加工程序完全执行 ISO 9001 标准，检测程序执行 ISO 5208 标准，确保产品质量符合 API、EN、GOST 等国际标准。

KMC 为了确保产品具有市场竞争力，引进韩国原装全自动生产线，利用精密的制造设备，高精度专业的生产及检测设备，大大降低了产品不良率，提高工作效率及生产能力，有效降低产品成本。同时沈阳公司引进了日本最精密的机器人全自动焊接设备，焊接精度高、焊缝均匀、焊接速度有显著提升。引进了 DN1200 大型阀门组装及压力检测设备，全面提升大口径阀门的生产能力，缩短供货期，满足客户的工程时间，保证工程按时完工。

KMC 具有多口径焊接球阀的生产能力，能生产 DN15 - DN1200 规格的产品，压力大小为 PN16-PN64，满足各种工况的需求。

KMC 是专业生产全焊接球阀的企业。



燃气用球阀目录 CG-PRODUCTION RANGE

公称通径：DN15-DN1400

压力等级：PN16-PN64

适用温度：-40°C-150°C

适用介质：煤气、天然气

操作方式：手柄、齿轮、电动、气动

使用领域：城市燃气管线、煤气管网、
燃气站



标准焊接式（短体形）



螺纹 / 焊接式



法兰连接式



无排气直埋式（长体形）



排气直埋式（长体形）



PE钢塑转换式

编号说明 NUMBER EXPLAIN

例如：焊接式短体形、标准径、DN50、PN25、常用高度、无排气、L型手柄、外部喷漆处理，

编号方法为：1R050200LE。

1	连接方式	1	2	3	4	5	6	7
		焊接式 (短体形)	焊接式 (长体形)	法兰式	法兰/焊接式	螺纹式	螺纹/焊接式	钢PE转换式
R	口径选项	R			F			
		标准径 (Regular)			通径 (Full)			
050	公称通径	015	050	200	1400			
		DN15起	DN50	DN200	DN1400止			
2	压力系数	1	2	4	6			
		PN16(1.6Mpa)	PN25(2.5Mpa)	PN40(4.0Mpa)	PN64(6.4Mpa)			
0	阀杆高度	0			H			
		常用高度			直埋式			
0	排气形式	0	1	2				
		无排气	单排气	双排气				
L	操作方式	L	T	H	V	A		
		L-型手柄	T-型手柄	水平齿轮	垂直齿轮	自动控制		
E	外部处理	E			F			
		EPOXY Paint喷漆			FRP-玻璃纤维			

燃气用直埋标准径焊接球阀

CG-STANDARD REGULAR BORE WELDED BALL VALVE

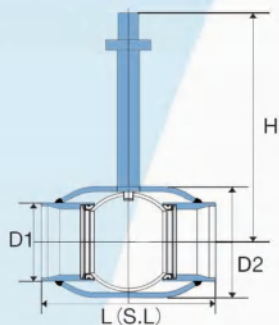

标准径直埋式 (短体形)

● 标准径直埋式 PN16/25

单位: mm

SIZE DN	型号	D1		D2	L	
		EN	GOST		S	L
DN50	1R0502H0T	60.3	57.0	89	300	1000
DN65	1R0652H0T	76.1	76.3	114	300	1000
DN80	1R0802H0T	88.9	89.1	140	300	1000
DN100	1R1002H0T	114.3	108.0	165	325	1000
DN125	1R1252H0T	139.7	134.0	180	325	1000
DN150	1R1502H0T	168.3	159.0	219	350	1000
DN200	1R2002H0V	219.1	219.1	267	400	1000
DN250	1R2502H0V	273.1	273.1	355	560	1000
DN300	1R3002H0V	323.9	323.9	457	635	1100
DN350	1R3502H0V	355.6	377.0	508	650	1230
DN400	1R4002H0V	406.4	426.0	558	760	1360
DN450	1R4502H0V	457.0	478.0	558	842	1360
DN500	1R5002H0V	508.0	530.0	660	910	1765
DN600	1R6002H0V	610.0	630.0	812	1065	1900
DN700	1R7002H0V	711.0	720.0	1016	1346	2100
DN800	1R8002H0V	813.0	820.0	1130	1524	2350
DN900	1R9002H0V	914.0	920.0	1245	1727	2610

·DN150根据客户需要可选择齿轮

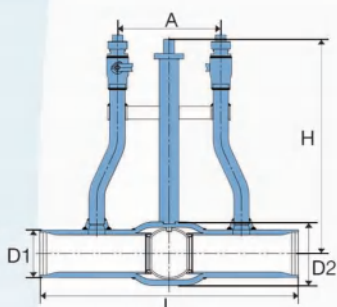

标准径排气直埋式 (长体形)

● 标准径直埋式 PN16/25

单位: mm

SIZE DN	型号	A	D1		D2	L
			EN	GOST		
DN50	2R0502H2T	300	60.3	57.0	89	1000
DN65	2R0652H2T	300	76.1	76.3	114	1000
DN80	2R0802H2T	300	88.9	89.1	140	1000
DN100	2R1002H2T	300	114.3	108.0	165	1000
DN125	2R1252H2T	400	139.7	134.0	180	1000
DN150	2R1502H2T	400	168.3	159.0	219	1000
DN200	2R2002H2V	400	219.1	219.1	267	1000
DN250	2R2502H2V	500	273.1	273.1	355	1000
DN300	2R3002H2V	500	323.9	323.9	457	1100
DN350	2R3502H2V	500	355.6	377.0	508	1230
DN400	2R4002H2V	500	406.4	426.0	558	1360
DN450	2R4502H2V	500	457.0	478.0	558	1360
DN500	2R5002H2V	600	508.0	530.0	660	1765
DN600	2R6002H2V	650	609.6	630.0	812	1900
DN700	2R7002H2V	700	712.2	720.0	1016	2100
DN800	2R8002H2V	800	813.0	820.0	1095	2350
DN900	2R9002H2V	800	914.0	920.0	1245	2610

·DN150根据客户需要可选择齿轮

燃气用直埋通径焊接球阀 CG-FULL BORE WELDED BALL VALVE

● 通径直埋式 PN16/25

单位：mm

SIZE DN	型号	D1		D2	L	
		EN	GOST		S	L
DN50	1F0502H0T	60.3	57.0	114	300	1000
DN65	1F0652H0T	76.1	76.3	140	300	1000
DN80	1F0802H0T	88.9	89.0	165	300	1000
DN100	1F1002H0T	114.3	108.0	216	325	1000
DN125	1F1252H0T	139.7	134.0	219	350	1000
DN150	1F1502H0V	168.3	159.0	267	490	1000
DN200	1F2002H0V	219.1	219.1	356	580	1100
DN250	1F2502H0V	273.0	273.1	457	550	1100
DN300	1F3002H0V	323.9	323.9	508	630	1230
DN350	1F3502H0V	355.6	377.0	559	762	1360
DN400	1F4002H0V	406.4	426.0	660	838	1480
DN500	1F5002H0V	508.0	530.0	812	970	1700
DN600	1F6002H0V	610.0	630.0	1016	1140	2000
DN700	1F7002H0V	711.0	720.0	1130	1346	2195
DN800	1F8002H0V	813.0	820.0	1245	1524	2300
DN900	1F9002H0V	914.0	920.0	1415	1727	2550

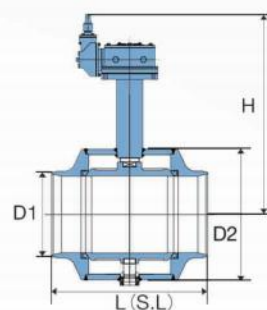

通径直埋式（短体形）

● 通径排气直埋式 PN16/25

单位：mm

SIZE DN	型号	A	D1		D2	L
			EN	GOST		
DN50	2F0502H0T	300	60.3	57.0	114	1000
DN65	2F0652H0T	300	76.1	76.3	140	1000
DN80	2F0802H0T	300	88.9	89.1	165	1000
DN100	2F1002H0T	300	114.3	108.0	216	1000
DN125	2F1252H0T	300	139.7	134.0	219	1000
DN150(T)	2F1502H0T	400	168.3	159.0	267	1000
DN150(V)	2F1502H2V	400	168.3	159.0	300	1000
DN200	2F2002H2V	400	219.1	219.1	356	1100
DN250	2F2502H2V	500	273.1	273.1	457	1100
DN300	2F3002H2V	500	323.9	323.9	508	1230
DN350	2F3502H2V	500	355.6	377.0	559	1360
DN400	2F4002H2V	500	406.4	426.0	660	1480
DN500	2F5002H2V	600	508.0	530.0	812	1700
DN600	2F6002H2V	700	609.6	630.0	1016	2000
DN700	2F7002H2V	700	712.2	720.0	1130	2195
DN800	2F8002H2V	800	813.0	820.0	1245	2300
DN900	2F9002H2V	900	914.0	920.0	1415	2550

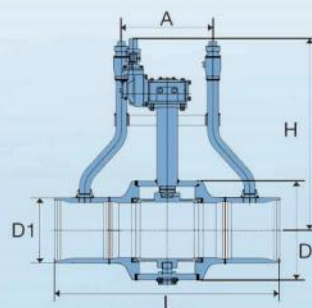

通径排气直埋式（长体形）

燃气球阀

CG-CITY GAS BALL VALVE

KMC 直埋焊接型球阀和一般法兰阀门的优缺点比较



一般法兰型球阀

缺点

- ① 施工空间较大，施工成本较高
- ② 操作人员需要进入阀门房，无法避免窒息危险
- ③ 阀门房大而且深，造成雨水及沉积物污染阀门，不好清理维护
- ④ 法兰连接处易腐蚀而产生裂纹，维护成本高，安全性降低
- ⑤ 需要长期进行维修管理，管理费用高



KMC 直埋焊接型球阀

优点

- ① 施工空间小，施工费用小
- ② 操作人员无需进入井内，在井上用 T 型手柄即可操作阀门，操作人员不会因窒息而产生危险
- ③ 可根据燃气管道的埋地深度，来为您设计不同的阀门高度
- ④ 带有放散结构的阀门更方便管理
- ⑤ 全焊接结构，无泄漏部位
- ⑥ 维修可能性相对小

KMC全焊接球阀

由于阀门的整体结构采用全焊接的工艺结构，使阀门的内、外密封得到了极大的提高，阀门的重量得到了很大的降低（特别是 DN300 以下），使阀门的安装变得更为便捷，不仅降低了工程施工的成本，也节省了时间。

可以直接深埋地下，不用设地下阀门的控制室，这样操作者不需要进入地下，只需在地上用 T 型手柄进行传动操作即可，非常方便，避免了以往由于设置地下阀门控制室存在的不安全隐患。

可根据用户燃气管道的埋地深度，来为您设计不同的阀门高度。同时，也可根据用户对阀门连接端口的不同需要，为您设计多种端口连接方式，供您选择。口径分标准径和通径两种供您选择。

KMC 直埋焊接型球阀和一般法兰阀门的安装费用比较



一般法兰型阀门

1. 施工零部件：

- ① 管道上的法兰
- ② 管道法兰焊接用焊条
- ③ 管道法兰与阀门法兰组装用螺母、螺栓
- ④ 管道法兰与阀门侧法兰组装用密封环
- ⑤ 阀门房水泥构造物

2. 安装工程：

- ① 管道上焊接法兰
- ② 管道法兰与阀门法兰之间密封环安装
- ③ 排管的法兰和阀门的法兰应用螺母、螺栓拧紧
- ④ 水泥构造阀门房

3. 使用寿命：3年 - 7年

4. 安装费用：（例：DN200球阀）

- ① 焊条 20元
- ② 管道法兰 2个 80元
- ③ 焊接时间 40分钟
- ④ 螺栓 8个 40元，螺母 8个 10元
- ⑤ 密封环 2个 20元
- ⑥ 阀门房 5000元
- ⑦ 组装时间 40分钟+阀门房施工 16小时

合计：5,170元 / 17小时20分钟

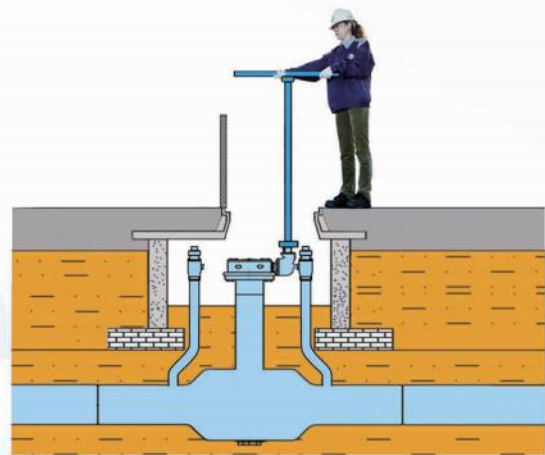

KMC 直埋焊接型球阀

1. 施工零部件：

- ① 焊条
- ② 砖块及水泥导管

2. 安装工程：

- ① KMC焊接球阀焊接在管道上
- ② 砖块及水泥导管施工

3. 使用寿命：20年以上

4. 安装费用：（例：DN200球阀）

- ① 焊条 20元
- ② 水泥套管 800元
- ③ 焊接时间 20分钟+水泥套管施工 2小时

合计：820元 / 2小时20分钟

结论：

省时：安装1台KMC球阀可节省15小时

省钱：安装1台KMC球阀可节省4,200元

方便：安装工艺简单、安装工具材料节省

阀门井尺寸 VALVE WELL SIZE

• 阀门井参数参考值

单位：mm

SIZE	J	H	I
DN50~DN100	800	420	600
DN150~DN250	1000	620	800
DN300~DN500	1200	820	1000
DN600	1300	920	1100

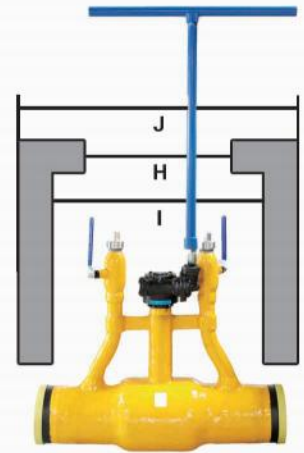

• 直埋阀门高度计算方法

阀体中心到齿轮顶端距离H（订货高度）

$H = H_1 - H_2 - H_3$ （ H_2 是变量，订货时H取整数） $300\text{mm} \leq H_2$ 取值范围 $\leq 450\text{mm}$

H最低高度请参照直埋阀门尺寸表

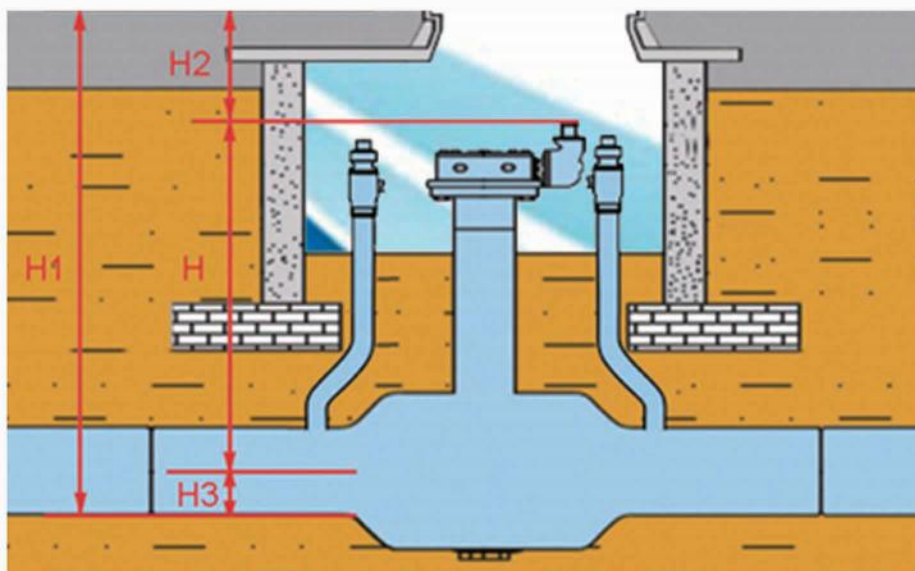

最低高度表 MINIMUM STEM

- 直埋阀门最低高度表

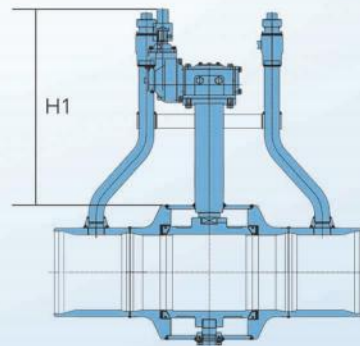
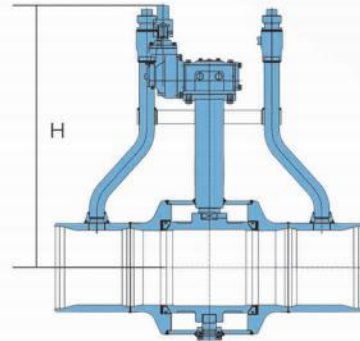

单位：mm

SIZE	阀体中心到顶端H	阀体表面到顶端H1	排气阀口径
DN50	200	150	DN25
DN65	250	200	
DN80	270	200	
DN100	330	250	
DN125	350	250	

单位：mm

SIZE	阀体中心到顶端H	阀体表面到顶端H1	排气阀口径
DN150(手柄)	370	260	DN50
DN150(齿轮)	540	430	
DN200	550	410	
DN250	610	430	
DN300	700	470	
DN350	860	610	
DN400	890	610	
DN450	890	610	
DN500	950	620	
DN600	1040	630	

钢制PE球阀

PE ENDS-STEEL WELDED BALL VALVE

钢制PE球阀，是KMC在燃气球阀领域的重大研究成果，是一种钢塑混合型球阀，其主体部分采用钢制球阀结构，阀杆及球体均为不锈钢材质，密封采用碳化特氟龙（PTFE+25%C），自润滑性好，不易变形，不易生锈，阀门与管道连接部分采用PE（聚乙烯塑料）接管，阀门自带放散阀，安装方便。这种钢塑复合设计避免了纯PE球阀在长期使用中因阀体及操作部分材质老化变形而导致阀门开关失效及损坏的弊端，属于免维护型球阀，使用寿命长，是一种安全性极高的阀门。

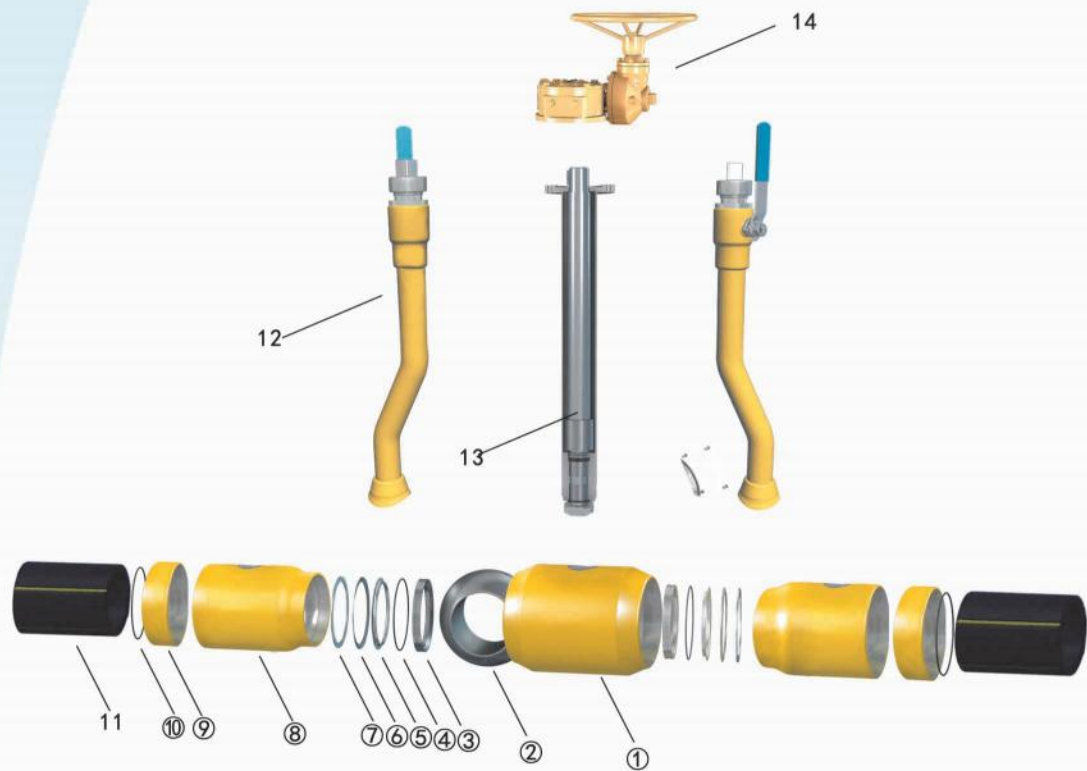

NO.	零部件名称	材质	NO.	零部件名称	材质
1	球阀	碳钢	8	边阀体	碳钢
2	球体	不锈钢	9	金属套管	碳钢
3	密封环	碳化特氟龙	10	O型圈	氟橡胶
4	O型圈	碳化特氟龙	11	PE管	PE100
5	支撑环	氟橡胶	12	放散阀	不锈钢
6	碟簧	合金钢	13	加长阀杆	不锈钢
7	金属垫片	合金钢	14	垂直齿轮	铸钢

产品特点 PRODUCT FEATURES

参数：

1. 口径：DN50-DN300
2. 压力：PN16
3. 温度：-40-90℃
4. PE 材质：PE100
5. 厚度系列：SDR11



钢制PE球阀

特点：

1. 整体式钢制PE转换球阀不会有外部泄漏现象。
2. 阀座采用25%C+PTFE和弹簧结构，保证阀门无泄漏。
3. 球体采用不锈钢材质，阀座自润滑性好，不会因为长时间不使用而产生严重粘连现象。
4. 钢制PE转换球阀采用双向密封，不分安装进出口，安装方便。
5. 转换部分采用承插式倒齿结构+O型圈密封，承压能力可达PN16无泄漏。
6. 与管道连接方便，施工时，只需通过热熔或电熔等方式与管道进行融合连接。
7. 阀门整体长度短，安装方便，避免施工时大面积挖坑造成的工程大，成本高。
8. 阀门整体出厂，现场无需探伤处理，节省验收带来的不便，同时节省探伤成本。
9. 钢制阀门防腐采用FRP工艺，防腐层的寿命比管道寿命更长久。
10. 阀门分为无放散、单放散、双放散结构，更方便用户的选择，无需二次施工。
11. 钢制PE转换阀门埋深高度可达3米，工程设计时无需考虑阀杆变形的问题。
12. 钢制PE转换球阀克服了纯PE阀门因材料老化而导致的阀门主体泄漏问题，及长期使用磨合后开关失效的问题。

钢制PE球阀 PE ENDS-STEEL WELDED BALL VALVE

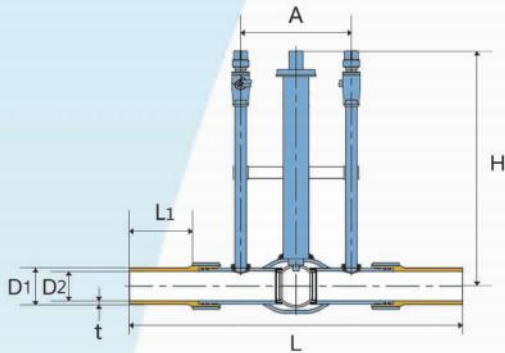

T型手柄

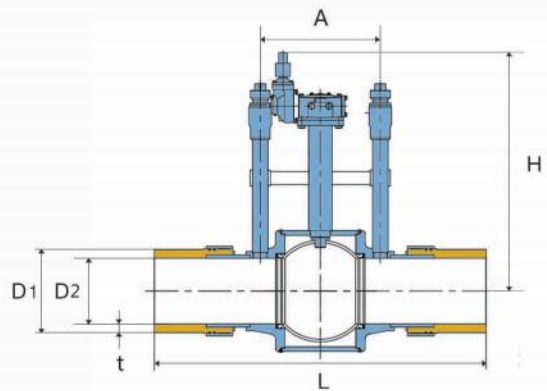

垂直齿轮

单位：mm

SIZE	PE PIPE				VALVE			客户 自 定
	D1	D2	T	L1	L	A	H	
DN50	63	51.4	5.8	125	1000	320		
DN80	90	73.6	8.2	195	1000	350		
DN100	110	90.0	10	190	1000	332		
DN150	160	130.8	14.6	190	1160	430		
DN200	200	163.6	18.2	170	1200	480		
DN250	250	204.6	22.7	170	1230	410		
DN300	315	257.8	28.6	170	1316	484		

技术特点 TECHNOLOGY FEATURES

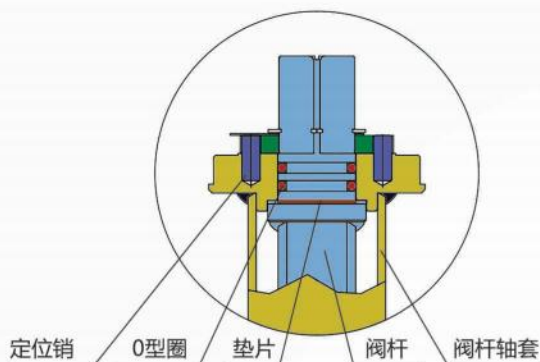

阀杆选用12Cr13不锈钢材质，扭曲强度高，不易变形，干式轴承具有低摩擦系数及良好的自润滑效果，双O型圈密封保证阀杆上端无介质进入，设计为防飞出设计增加使用安全性。

加长阀杆采用实心钢棒材质，与阀杆焊接整体性好，无间隙，不易变形，不易脱落，保证操作点与球体同步旋转，钢棒与外壁轴套有间隙，不会发生碰撞，无摩擦，阀杆上端双O型圈密封，确保无泄漏。

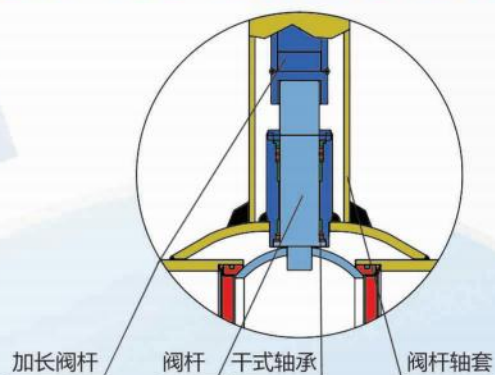

阀座采用PTFE+25%C及蝶簧构成，摩擦系数低，可自清洁，球体为不锈钢304材质，表面光滑，密封稳定性好，双向密封不分安装进出口，压力越大密封越稳定，使用寿命长。

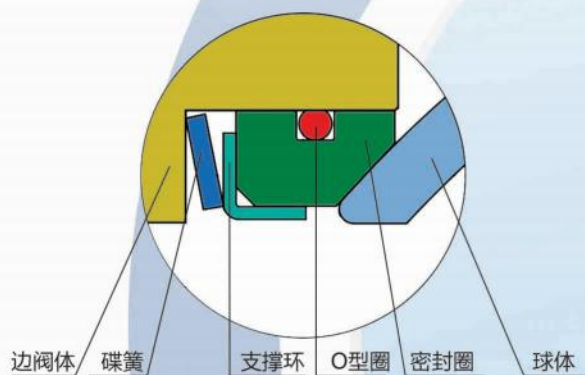

钢制球阀的袖管与PE管采用承插式螺纹连接，螺纹内侧带有O型圈结构，保证金属套管与PE管连接处无泄漏，连接处承压强度远大于PE管本身承压强度。

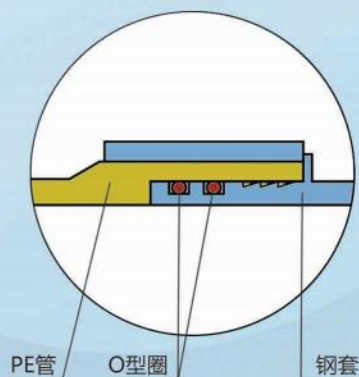

缩径法兰式全焊接球阀 REGULAR BORE FLANGE ENDS-WELDED BALL VALVE

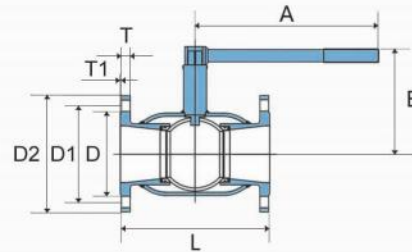

● 法兰手柄式 PN16

单位：mm

SIZE DN	A	B	L	D	D1	D2	T	T1	N-φH
DN15	129	86	130	46	65	95	14	2	4-14
DN20	129	90	150	56	75	105	16	2	4-14
DN25	159	103	160	65	85	115	16	2	4-14
DN32	159	107	180	76	100	140	18	2	4-18
DN40	230	120	200	84	110	150	18	3	4-18
DN50	230	126	230	99	125	165	20	3	4-18
DN65	300	176	270	118	145	185	20	3	4-18
DN80	300	186	280	132	160	200	20	3	8-18
DN100	400	197	300	156	180	220	22	3	8-18
DN125	400	214	325	184	210	250	22	3	8-18
DN150	450	248	350	211	240	284	24	3	8-22

·DN150根据客户需要可选择齿轮

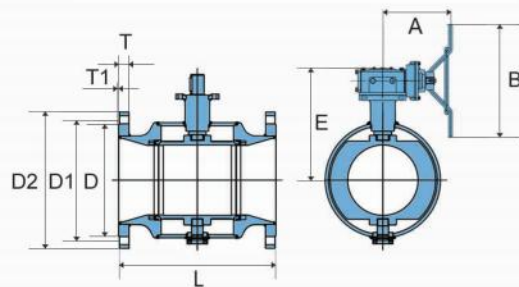

● 法兰齿轮式 PN16

单位：mm

SIZE DN	A	B	L	D	D1	D2	T	T1	N-φH	E
DN200	246	300	430	266	295	340	24	3	12-22	369
DN250	274	400	530	319	355	405	26	3	12-26	453
DN300	336	500	630	370	410	460	28	4	12-26	515
DN350	336	500	690	429	470	520	30	4	16-26	540
DN400	381	560	762	480	525	580	32	4	16-30	530
DN500	449	630	914	609	650	715	44	4	20-33	630
DN600	476	710	1067	720	770	840	46	5	20-36	762

通路法兰式全焊接球阀 FULL BORE FLANGE ENDS-FULLY WELDED BALL VALVE

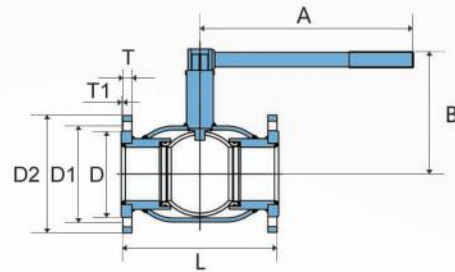

● 通路法兰手柄式 PN16

单位: mm

SIZE DN	A	B	L	D	D1	D2	T	T1	N-φH
DN15	129	90	130	46	65	95	14	2	4-14
DN20	159	103	150	56	75	105	16	2	4-14
DN25	159	107	160	65	85	115	16	2	4-14
DN32	230	120	180	76	100	140	18	3	4-18
DN40	230	126	200	84	110	150	18	3	4-18
DN50	300	176	230	99	125	165	20	3	4-18
DN65	300	186	270	118	145	185	20	3	4-18
DN80	400	197	280	132	160	200	20	3	8-18
DN100	400	214	300	156	180	220	22	3	8-18
DN125	450	248	325	184	210	250	22	3	8-18

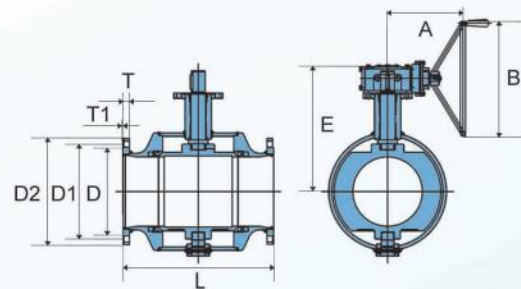

● 通路法兰齿轮式 PN16

单位: mm

SIZE DN	A	B	L	D	D1	D2	T	T1	N-φH	E
DN150	246	300	505	211	240	285	24	3	8-22	369
DN200	274	400	550	266	295	340	24	3	12-22	453
DN250	336	500	580	319	355	405	26	3	12-26	515
DN300	336	500	650	370	410	460	28	4	12-26	540
DN350	381	560	780	429	470	520	30	4	16-26	530
DN400	449	630	850	480	525	580	32	4	16-30	630
DN500	476	710	1020	609	650	715	44	4	20-33	762
DN600	507	710	1160	720	770	840	54	5	20-36	834

缩径法兰式全焊接球阀 REGULAR BORE FLANGE ENDS-WELDED BALL VALVE

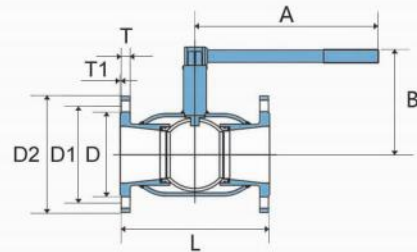

● 法兰手柄式 PN25

单位：mm

SIZE DN	A	B	L	D	D1	D2	T	T1	N-φH
DN15	129	86	130	46	65	95	14	2	4-14
DN20	129	90	150	56	75	105	16	2	4-14
DN25	159	103	160	65	85	115	16	2	4-14
DN32	159	107	180	76	100	140	18	2	4-18
DN40	230	120	200	84	110	150	18	3	4-18
DN50	230	126	230	99	125	165	20	3	4-18
DN65	300	176	270	118	145	185	22	3	8-18
DN80	300	186	280	132	160	200	24	3	8-18
DN100	400	197	300	156	190	235	24	3	8-22
DN125	400	214	325	184	220	270	26	3	8-26
DN150	450	248	350	211	250	300	28	3	8-26

·DN150根据客户需要可选择齿轮

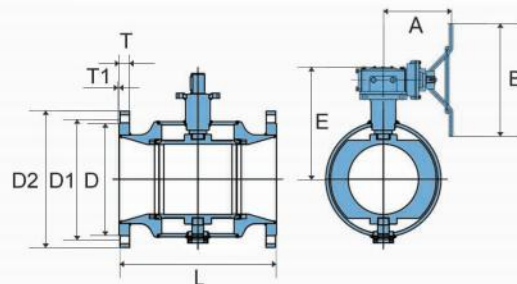

● 法兰齿轮式 PN25

单位：mm

SIZE DN	A	B	L	D	D1	D2	T	T1	N-φH	E
DN200	246	300	430	274	310	360	30	3	12-26	369
DN250	274	400	530	330	370	425	32	3	12-30	453
DN300	336	500	630	389	430	485	34	4	16-30	515
DN350	336	500	690	448	490	555	38	4	16-33	540
DN400	381	560	762	503	550	620	40	4	16-36	530
DN500	449	630	914	609	660	730	48	4	20-36	630
DN600	476	710	1067	720	770	843	58	5	20-39	762

通路法兰式全焊接球阀 FULL BORE FLANGE ENDS-FULLY WELDED BALL VALVE

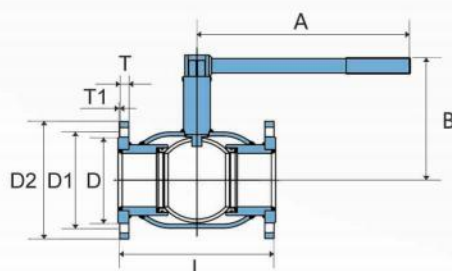

● 通路法兰手柄式 PN25

单位：mm

SIZE DN	A	B	L	D	D1	D2	T	T1	N-φH
DN15	129	90	130	46	65	95	14	2	4-14
DN20	159	103	150	56	75	105	16	2	4-14
DN25	159	107	160	65	84	115	16	2	4-14
DN32	230	120	180	76	100	140	18	3	4-18
DN40	230	126	200	84	110	150	18	3	4-18
DN50	300	176	230	99	125	165	20	3	4-18
DN65	300	186	270	118	145	185	22	3	8-18
DN80	400	197	280	132	160	200	24	3	8-18
DN100	400	214	300	156	190	235	24	3	8-22
DN125	450	248	325	184	220	270	26	3	8-26

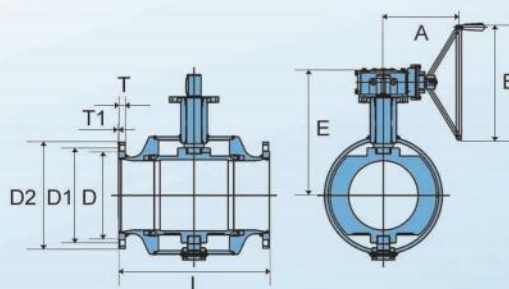

● 通路法兰齿轮式 PN25

单位：mm

SIZE DN	A	B	L	D	D1	D2	T	T1	N-φH	E
DN150	246	300	505	211	250	300	28	3	8-26	369
DN200	274	400	550	274	310	360	30	3	12-26	453
DN250	336	500	580	330	370	425	32	3	12-30	515
DN300	336	500	650	389	430	485	34	4	16-30	540
DN350	381	560	780	448	490	555	38	4	16-33	530
DN400	449	630	850	503	550	620	40	4	16-36	630
DN500	476	710	1020	609	660	730	48	4	20-36	762
DN600	507	710	1160	720	770	840	54	5	20-36	834

口径法兰式全焊接球阀 FULL BORE FLANGE ENDS-FULLY WELDED BALL VALVE

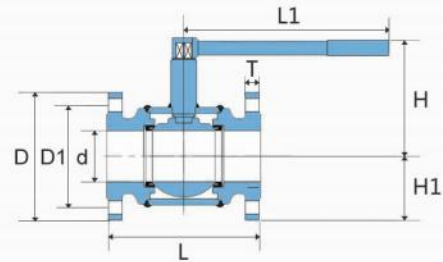

口径手柄式 ANSI CLASS150

单位: mm

SIZE DN	L	L1	D	D1	d	T	H	H1	N-φH
1/2"	130	128	88.9	60.4	15	11.2	72	22	4-16
3/4"	150	158	98.6	69.9	20	12.7	84	24	4-16
1"	160	158	108.0	79.2	25	14.2	88	31	4-16
1-1/4"	180	230	117.3	88.9	32	15.7	99	38	4-16
1-1/2"	200	230	127.0	98.5	40	17.5	104	45	4-16
2"	230	400	152.4	120.6	50	19.1	144	57	4-19
2-1/2"	270	400	177.8	139.7	65	22.4	154	70	4-19
3"	280	400	190.5	152.4	80	23.9	174	83	4-19
4"	300	400	228.6	190.5	100	23.9	191	90	8-19
5"	325	231	254.0	215.9	125	23.9	211	109	8-22

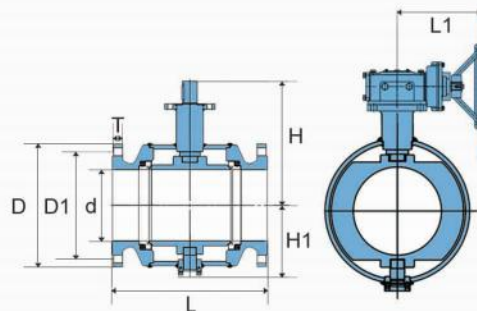

口径齿轮式 ANSI CLASS150

单位: mm

SIZE DN	L	L1	D	D1	d	T	H	H1	N-φH
6"	505	275	279.4	241.3	150	25.4	239	134	8-22
8"	550	275	342.9	298.4	200	28.5	302	302	8-22
10"	580	336	406.4	361.9	248.5	30.2	356	229	12-25
12"	650	336	482.6	431.8	300	31.8	426	254	12-25
14"	780	358	533.4	476.2	337	35.1	417	280	12-28
16"	850	440	596.9	539.7	387	36.6	470	329	16-28
20"	1020	470	698.5	635.0	489	42.9	580	406	20-32

通路法兰式全焊接球阀 FULL BORE FLANGE ENDS-FULLY WELDED BALL VALVE

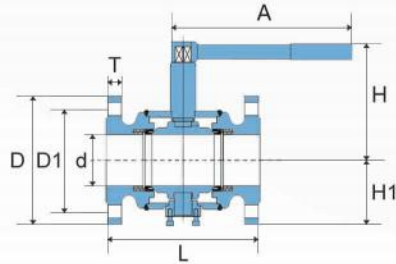

● 通路手柄式 AISI CLASS300

单位：mm

SIZE DN	L	L1	D	D1	d	T	H	H1	N-φH
1/2"	130	128	95.2	66.5	15	14.2	72	28	4-16
3/4"	150	158	117.3	82.5	20	15.7	84	30	4-19
1"	160	158	123.9	88.9	25	17.5	88	37	4-19
1-1/4"	180	230	133.3	98.5	32	19.1	99	44	4-19
1-1/2"	200	230	155.4	114.3	40	20.6	104	52	4-22
2"	230	400	165.1	127.0	50	22.3	150	68	8-19
2-1/2"	270	400	190.5	149.3	65	25.4	150	92	8-22
3"	280	400	209.5	168.1	80	28.4	150	106	8-22
4"	300	400	254.0	200.1	100	31.7	189	121	8-22
5"	325	400	279.4	234.9	125	35.1	235	140	8-22

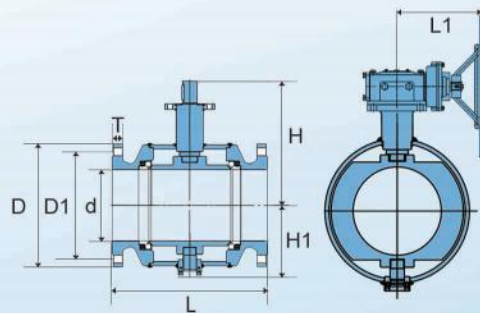

● 通路齿轮式 AISI CLASS300

单位：mm

SIZE DN	L	L1	D	D1	d	T	H	H1	N-φH
6"	505	231	317.5	269.7	150	36.6	241	168	12-22
8"	550	275	381.0	330.2	200	41.1	294	216	12-25
10"	580	336	444.5	387.3	248.5	47.7	348	262	16-28
12"	650	336	520.7	450.8	300	50.8	426	293	16-32
14"	780	358	584.2	514.3	337	53.8	417	309	20-32
16"	850	440	596.9	571.5	387	57.1	470	373	20-35
20"	1020	470	698.5	685.8	489	63.5	580	441	24-35

安装注意事项 INSTALLATION NOTES

- 1.检查阀门的使用压力和使用温度等安装条件。
- 2.在阴凉、通风、干净、干燥且无腐蚀性环境中保管。
- 3.事先确认阀门的体表状态，如发现有划道或掉漆现象，为防止阀门的腐蚀，应进行维修后再安装。
- 4.为了避免有害杂物进入阀门内部，阀门进入管道之前，阀门开口处用保护盖来保护。
- 5.阀门移动和安装时，有吊耳的阀门吊装吊耳部位，无吊耳的阀门吊装齿轮下方的法兰部位。
- 6.阀门移动和安装时，用力应该平稳，避免阀门受到冲击。
- 7.为了方便阀门的安装和操作，安装空间应放宽一些，避免日后操作及维护中发生人身伤害。
- 8.阀门安装之前，不要拿掉阀门上的保护套，避免灰尘和其他杂物进入阀门内部出现产品故障。
- 9.阀门安装时，确保阀门与管道连接处的锈、油污、油漆、泥沙等杂物清理干净，避免阀门安装后出现操作问题。
- 10.确保阀门与连接的管道在同一水平线上。
- 11.阀门与管道进行焊接，焊接时阀门应处于全开状态避免焊渣落在球体上。
- 12.焊接部位如有裂痕、沙眼等现象，必须清理之后再进行焊接。
- 13.直埋时为了避免阀门受损，尽量避开下沉的地面。



阀门全开焊接

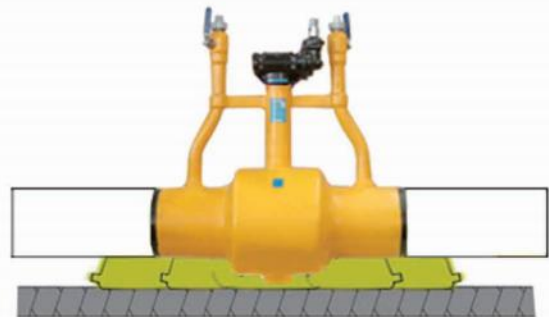

泥沙、石块牢固地面

- 14.阀门直埋安装后必须在地面安装位置上，做安装位置确认标识，以避免阀门因以后的水路工程或电缆工程等受到破坏。
- 15.如在地面强度很弱的环境安装时，用泥沙、石块来牢固地面后再进行安装。
- 16.在阀门的前后端应配置安全装置（压力仪表、安全阀门等），以保证阀门在额定压力范围内使用。

使用注意事项 USING NOTES

1. 阀门进行启闭时，不要用力过猛。
2. 为了防止阀门轴承部位出现粘合现象，周期性地检验/试验阀门的开关状态以及操作与否。（半年进行一回以上）
3. 按照齿轮指针指示操作，禁止用力过大，以免出现齿轮内部轴承或涡轮损坏，运转结束后扳动齿轮旋转盘，消除齿轮应力。
4. 该阀门只做介质切断作用，严禁做调解流量使用。
5. 阀门使用时，必须根据阀门指示针全开/全关。



全开（正确）



全关（正确）



严禁流量调节使用
或没开关到位

6. 必须遵守阀门公称压力，压力和温度高出阀门公差压力和温度时，停止运转（操作）并更换阀门或配置安全装置来保护阀门。
7. 在无压力的状态下，齿轮旋转盘回转90度，确认球体的开闭状态空转3~4圈。
8. 记好阀门的开关方向，开关时请不要用力过大，开启时手柄按逆时针方向回转，关闭时按顺时针方向回转。
9. 施加使用压力前回转阀门手柄3~4圈确认开闭状态。
10. 在使用过程中欲想关闭阀门，将手柄（手轮）按顺时针方向回转。
11. 为了延长阀门的使用寿命，需定期对阀门进行操作检验。
12. 长期不使用的阀门，在球体与密封环之间会出现粘合现象，因此使用隔置时间长的阀门开始时应缓慢操作再空转3~4圈。

• KMC阀门齿轮调整方法

1. 调整开启方向
调整螺栓A来安装。

阀门微开启的情况：螺栓A拧松。

阀门大开启的情况：螺栓A拧紧。

用螺母拧紧。

2. 调整关闭方向
调整螺栓B来安装。

阀门微关闭的情况：螺栓B拧松。

阀门大关闭的情况：螺栓B拧紧。

用螺母拧



阀门执行器 VALVE ACTUATORS

● 阀门扭矩表

DN	额定压力	标准径 (Regular)	通径 (Full Bore)
	PN	N.m	N.m
50	25	36	74
65	25	74	94
80	25	94	135
100	25	135	170
125	25	170	370
150	25	370	540
200	25	540	945
250	25	945	1,230
300	25	1,230	1,390
350	25	1,390	1,817
400	25	1,817	1,900
450	25	1,900	3,300
500	25	3,300	5,200
600	25	5,200	8,700
700	25	8,700	14,500
800	25	14,500	18,600
900	25	18,600	25,000
1000	25	25,000	34,500
1200	25	34,500	50,000
1400	25	50,000	

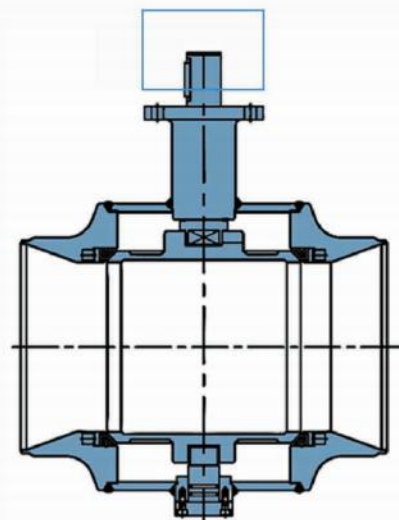

此扭矩数值是在球阀单侧施加阀门额定压力1.1倍水压下测试数值，在正常条件下，考虑的安全系数为20%-30%（详细参数请来电咨询）。

● 电动阀门-执行器



● 电动执行器可选品牌

产地	品牌	中文
英国	Rotork	罗托克
美国	Limitorque	利米托克
德国	Auma	奥玛
意大利	Biffi	比费
中国	Greatork	格雷托克

● 气动阀门-执行器



- 1.工作介质：干燥或润滑的空气或无腐蚀性气体介质中杂质微粒小于30 μ m
- 2.气源压力：最小气源压力2.5Bar，最大气源压力为8Bar
- 3.介质环境温度：标准：-20 $^{\circ}$ C-80 $^{\circ}$ C
标准：-35 $^{\circ}$ C-80 $^{\circ}$ C
标准：-15 $^{\circ}$ C-150 $^{\circ}$ C
- 4.行程调解：0度和90度两个位置有 \pm 5度的调节范围
- 5.注意：在正常条件下，考虑的安全系数为20%-30%（详细参数请来电咨询）

多样化的执行机构 VARIETY ACTUATORS

• 齿轮操作的信息

KMC 提供两种齿轮操作方式：一种是用于地上管道安装的水平齿轮（DN200以上标准配置的齿轮）；一种是用于地下直埋安装的垂直齿轮（DN 200以上用于地下直埋的标准配置）供客户选择。



水平齿轮



垂直齿轮



气液联动



双控气动



用于直埋的垂直齿轮



电动

• 多元化及可靠的KMC球阀

为了方便客户在不同工况上的使用，KMC所有阀门均可以安装电动、气动、电液联动、气液联动等特殊执行机构提供客户选择。KMC阀门所需要特殊执行器的安装可由客户自行安装，也可由我公司配套安装，方便客户选择。



特种设备制造许可



高新技术



GOST



API 6D



CE



ISO 9001



ISO 14001



ISO 45001

• 高品质 Quality

• 快速供货 Reliability

• 有竞争力的价格 Value



经销商信息:

