

产品使用说明书

产品名称：上肢牵引器

产品型号：YAT-12



安装和使用产品前，请仔细阅读本说明！

8. 器材最小空间、跌落空间及碰撞区域

- 1) 器材最小空间 (mm): $3840 \times 3724 \times 2520$
- 2) 跌落空间 (mm): 器材站在地面上使用无跌落空间
- 3) 碰撞区域 (mm): 3840×33724

碰撞区域所在空间内, 应无任何导致使用者伤害的障碍。

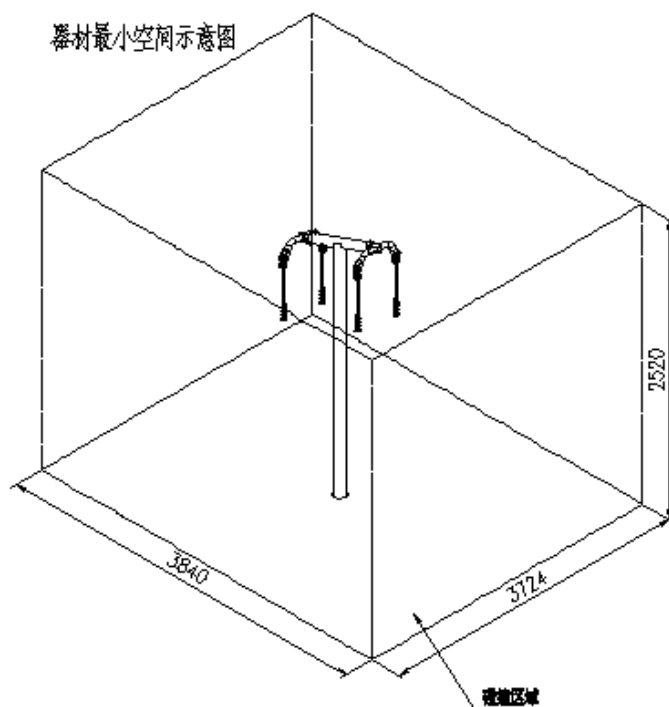

9. 器材地基安装

地基尺寸如下图示, 混凝土以上为回填层 (图示尺寸 100)。

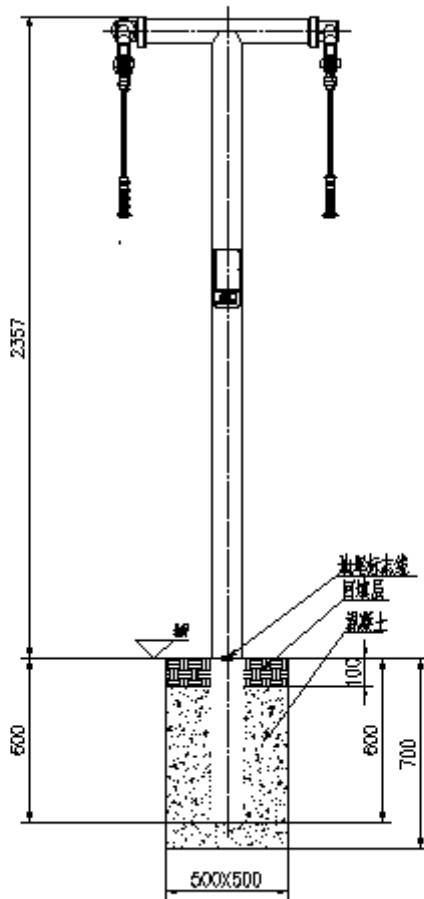

10. 安装示意图

序号	名称	数量	序号	名称	数量
1	立柱	1	9	φ10 弹簧垫圈	10
2	限位胶块	4	10	M10X25 六角螺栓	2
3	唇形密封圈 62*38*5	4	11	62 闷盖	2
4	深沟球轴承 6206	4	12	六角头螺栓 M10X16	8

序号	名称	数量	序号	名称	数量
5	摆杆组焊	2	13	M12 平底防盗帽	8
6	30 轴用弹性挡圈	2	14	牵引绳组件	4
7	30 间隔套	2	15	轴 2	4
8	φ10 特大垫圈	2	16	φ10 平垫圈	8

