

产品使用说明书

产品名称：腹肌板

产品型号：YAT-17



安装和使用产品前，请仔细阅读本说明！

8. 器材最小空间、跌落空间及碰撞区域

1) 器材最小空间 (mm): $4560 \times 3550 \times 2250$

2) 跌落空间 (mm): $4560 \times 3550 \times 482$

3) 碰撞区域 (mm): 4560×3550

碰撞区域所在空间内, 应无任何导致使用者伤害的障碍。

器材最小空间示意图

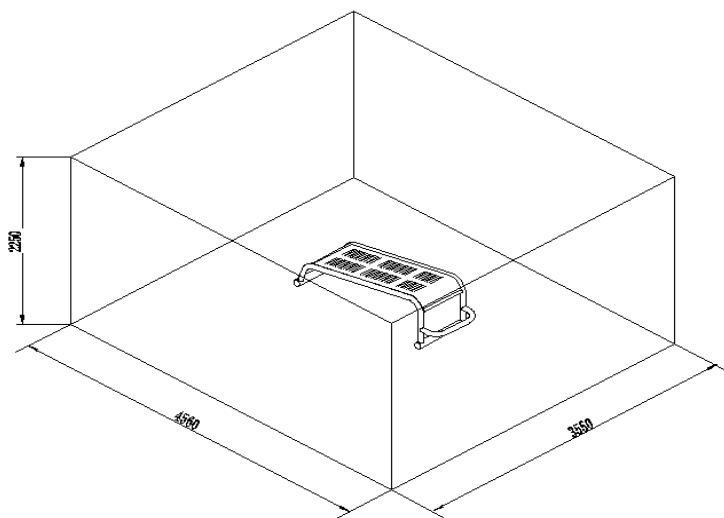

9. 器材地基安装

地基尺寸如下图示。

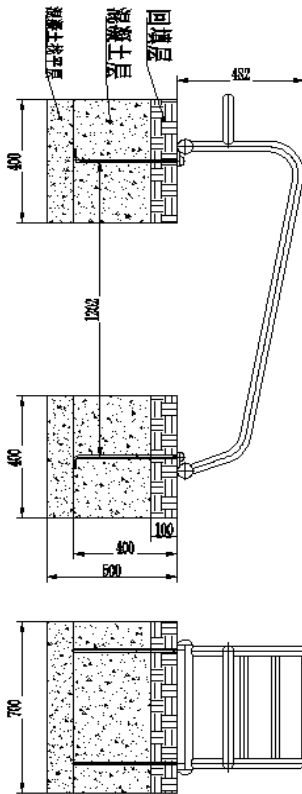

10. 安装示意图

序号	名称	数量	序号	名称	数量
1	腹肌板	1	4	φ12 弹簧垫圈	4
2	地基螺栓	4	5	M12 六角螺母	4
3	M12 平底防盗帽	4			

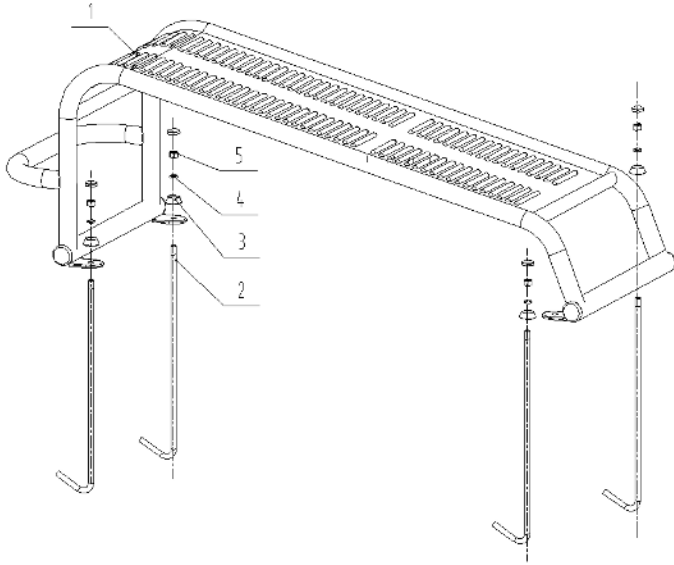

11. 易损件明细表

(本器材无易损件)

12. 包装要求

产品的内、外包装，应符合下列要求：

- 1) 有适宜的内、外包装或产品贴体包装，如：塑料袋、瓦楞纸箱、木箱及防潮湿的贴体包装等；
- 2) 内包装采用具有防潮、减震、抗冲击、耐腐蚀及环保性的包装材料，外包装具有正常搬运的堆放要求的强度。