

# 产品使用说明书

产品名称：移动篮球架

产品型号：YAT-41

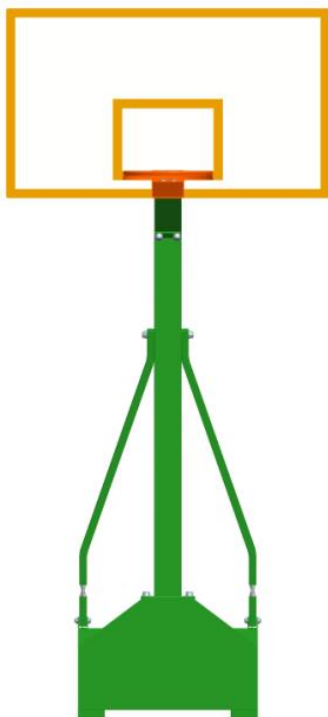

**安装和使用产品前，请仔细阅读本说明！**

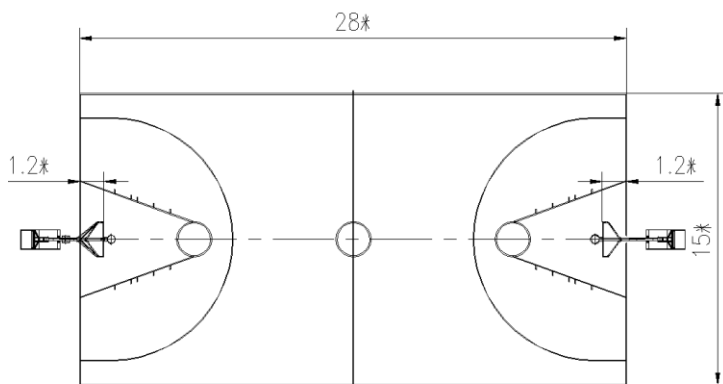

### 9. 器材安装位置示意图

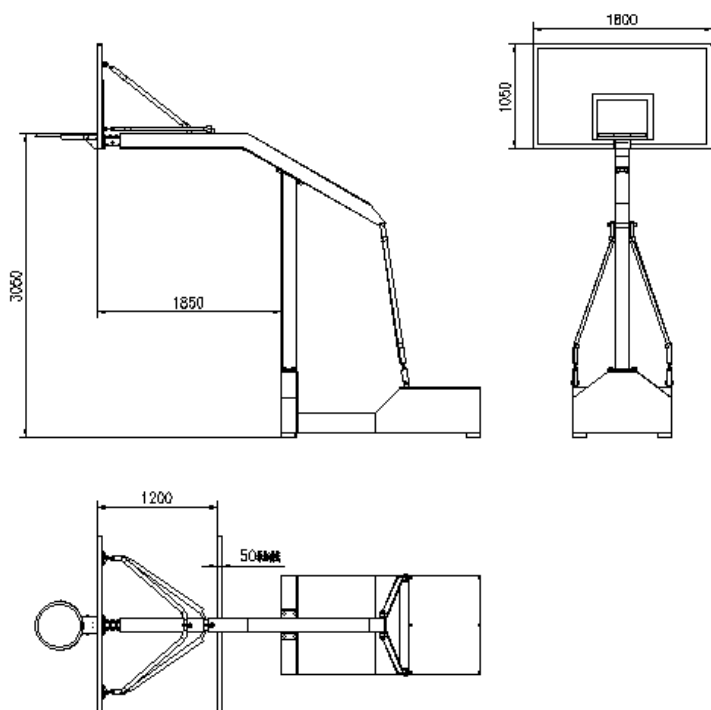

## 10. 器材安装示意图

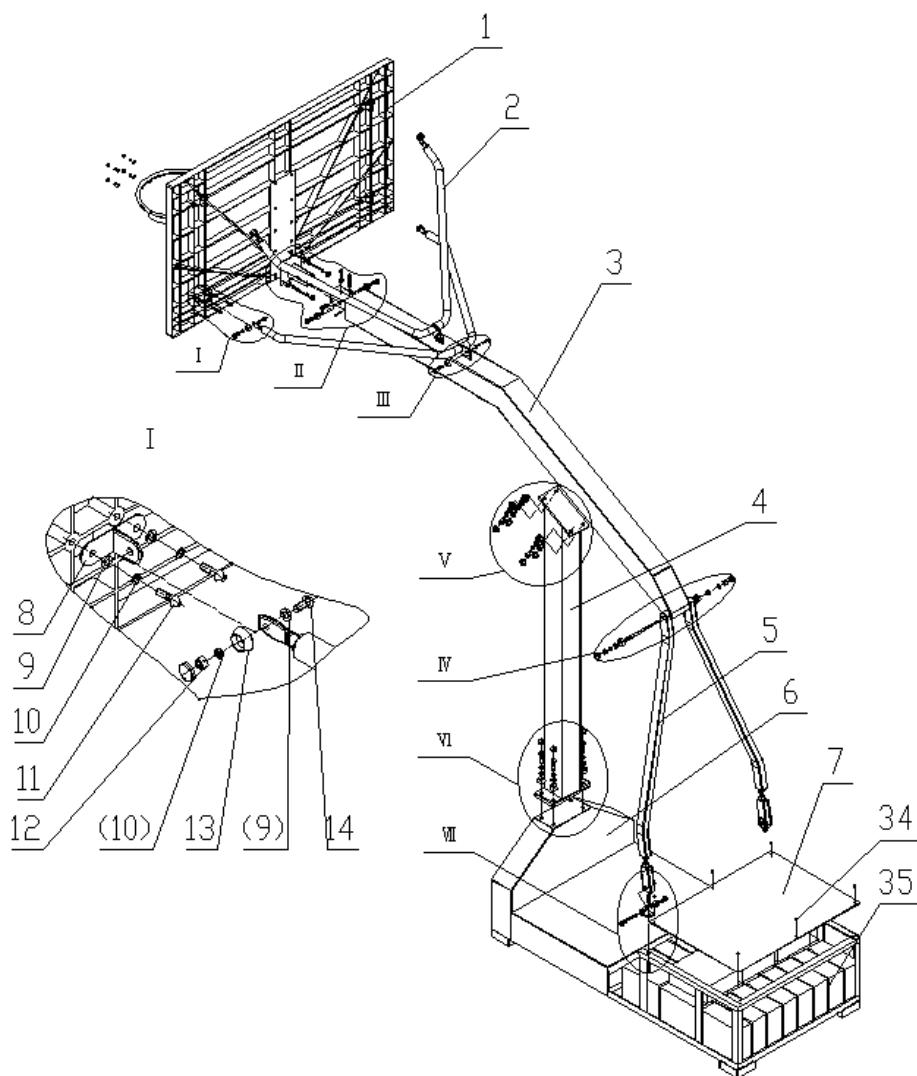

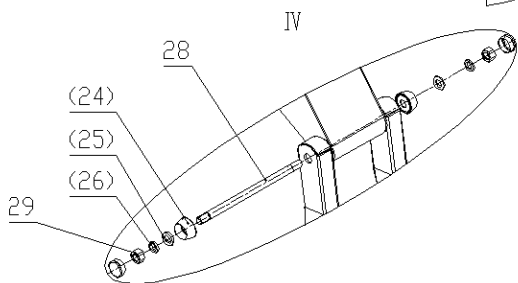
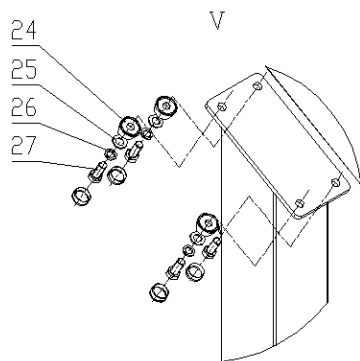
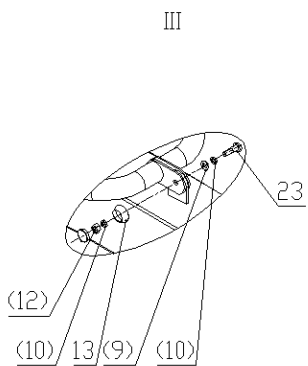
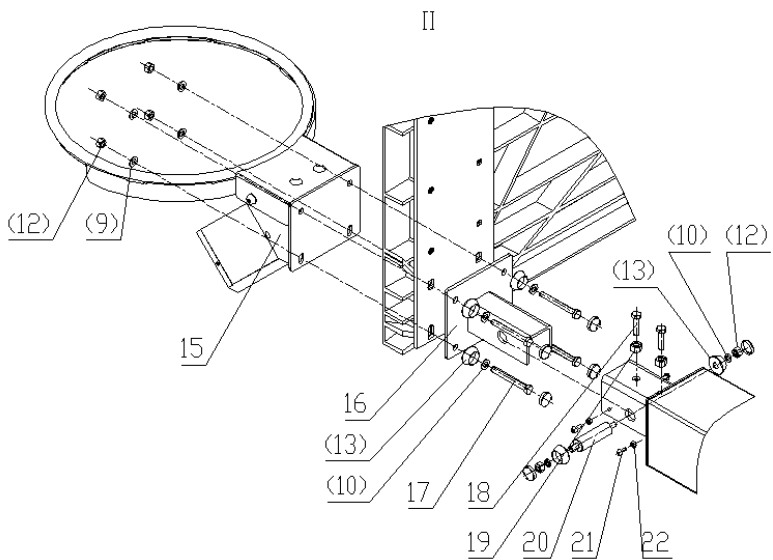

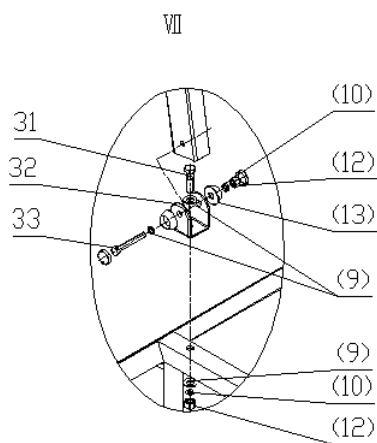
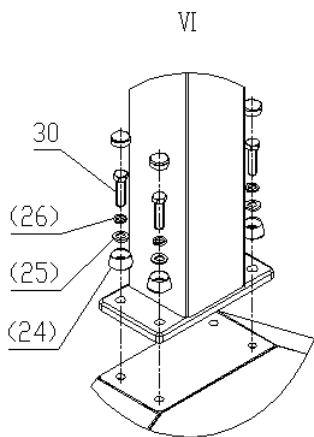

序号	名称	数量	序号	名称	数量
1	篮板	1	19	M14 六角螺母	2
2	拉杆组焊	4	20	轴	1
3	横梁组焊	1	21	内六角圆柱头螺钉 M6X20	4
4	立柱组焊	1	22	M6 六角螺母	4
5	箱体拉杆	2	23	防盗螺栓 M10X35	2
6	箱体组焊	1	24	M16 平底防盗帽	10
7	箱体盖板	1	25	φ 16 平垫圈	10
8	拉杆连接组焊	4	26	φ 16 弹簧垫圈	10
9	φ 10 平垫圈	24	27	M16X35 六角螺栓	4
10	φ 10 弹簧垫圈	26	28	拉杆销轴	1
11	防盗螺栓 M10X25	8	29	M16 六角螺母	2
12	M10 六角螺母	16	30	六角螺栓 M16X50	4
13	M12 平底防盗帽	16	31	六角头螺栓 M10X30	2
14	防盗螺栓 M10X30	4	32	U 型架	2
15	篮筐组件	1	33	六角螺栓 M10X70	2
16	篮板连接组焊	1	34	M6X15 内六角平圆头螺 栓	6